



KATALOG VÝROBKŮ 2012/2013





DVÍŘKA DĚLAJÍ NÁBYTEK!

Nábytková dvířka zásadním způsobem ovlivňují vzhled nábytku, ačkoli tvoří jen zlomek jeho celkové ceny.

Jsme největším českým výrobcem dvířek a snažíme se, aby tomu odpovídala nejenom kvalita, ale také rozmanitost našich výrobků.

Proto si u nás můžete vybrat z více než šedesáti tvarů frézování a osmdesáti dekorů fólií. Navíc jako jediní umíme vyrobit dvířka Trachea Overface® zdobená libovolným grafickým motivem.

Děkujeme za zájem o výrobky Trachea a rádi bychom vás ujistili, že naším prvořadým cílem je vaše spokojenost.

Trachea. Domov za každými dvířky.

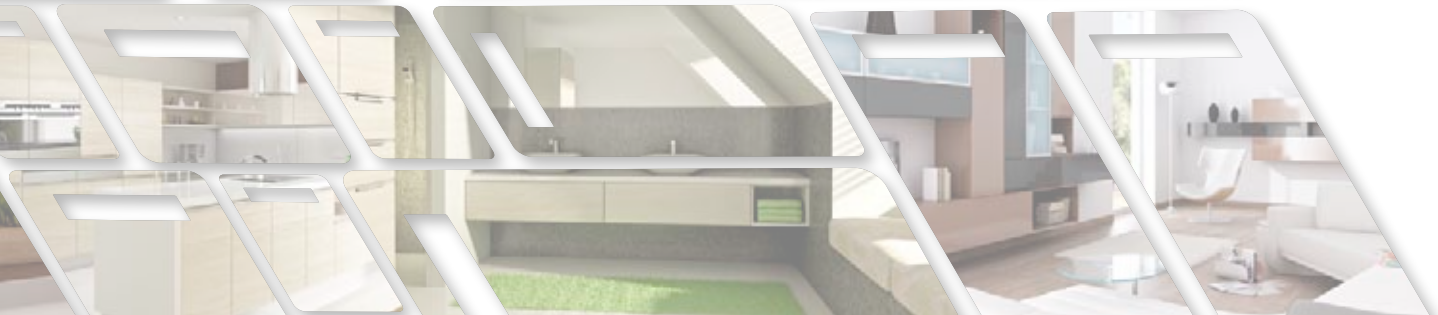
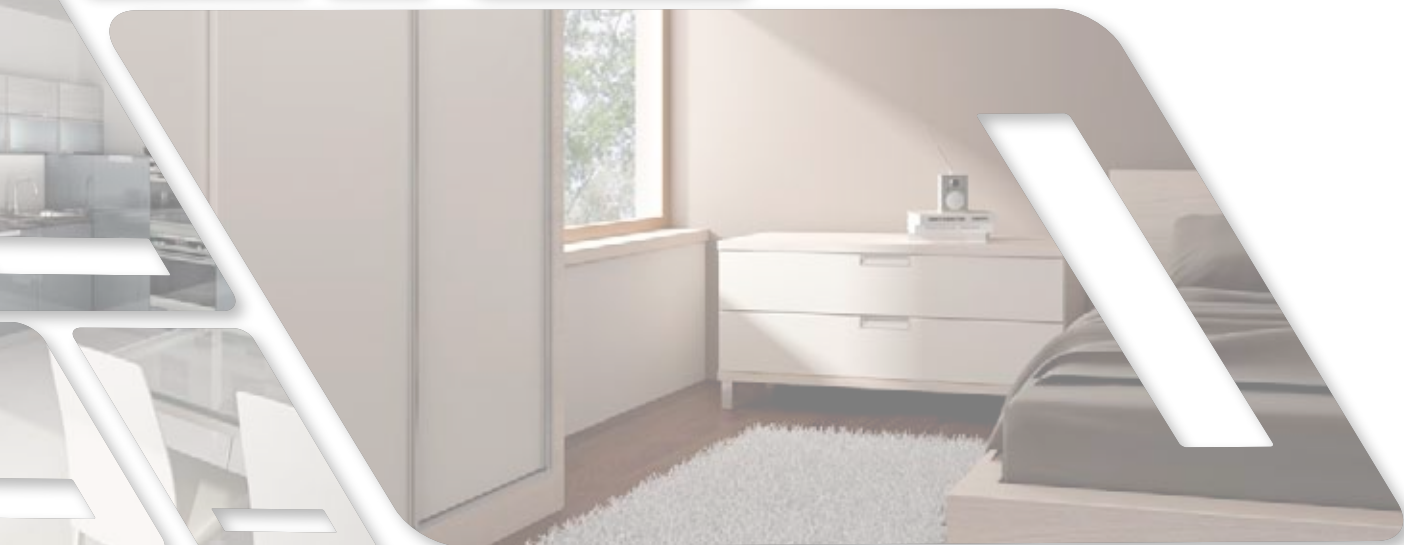



1	úvod
2	obsah
3	možnosti výroby
4 - 5	přehled tvarů frézování
6 - 8	přehled fólií - běžné fólie
9	přehled fólií - trendy lesk
10	přehled fólií - trendy mat
11	přehled fólií - trendy exclusive
12	patina a lesk
13	přehled zadních stran
14 - 15	novinky 2012
17	nábytková dvířka - tvary a dekory
18 - 80	tvary a dekory
82 - 83	tvary frézování s dětskými motivy
85	doplňkové prvky a informace
86 - 87	dekorativní panely a dvířka
88 - 90	římky a rampy
91	stolové desky
92	doporučené kombinace
93	frézování a polodrážky
94	prvky podpory prodeje
95	materiály ke stažení na webu
96	technické informace







PŘEHLED TVARŮ FRÉZOVÁNÍ



Tvar 01F



Tvar 03



Tvar 03B



Tvar 04B



Tvar 10



Tvar 14M



Tvar 17B



Tvar 17F



Tvar 32



Tvar 32B



Tvar 33B



Tvar 34



Tvar 35



Tvar 36



Tvar 36L



Tvar 37



Tvar 37B



Tvar 38



Tvar 39



Tvar 40



Tvar 40B



Tvar 41



Tvar 43



Tvar 44



Tvar 46



Tvar 46B



Tvar 46T



Tvar 47



Tvar 48



Tvar 49



Tvar 50



Tvar 51

PŘEHLED TVARŮ FRÉZOVÁNÍ



Tvar 52



Tvar 53



Tvar 53Z



Tvar 55



Tvar 56



Tvar 57



Tvar 58



Tvar 66



Tvar 66B



Tvar 71



Tvar 72



Tvar 85



Tvar 85B



Tvar 86



Tvar FB



Tvar I2



Tvar L00



Tvar L0A



Tvar E1N



Tvar E2N



Tvar E4N



Tvar E5N



Tvar E6N



Tvar E7N



Tvar E8N



Tvar E12 | I12



Tvar E13 | I13



Tvar E14 | I14



Tvar E16 | I16



Tvar E18 | I18



Tvar E20 | I20



PŘEHLED FÓLIÍ - BĚŽNÉ FÓLIE

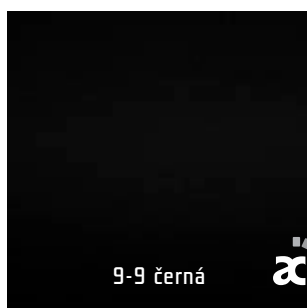
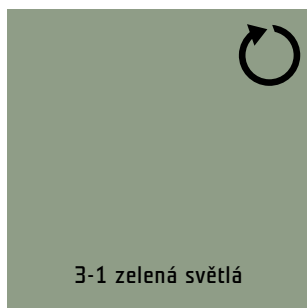

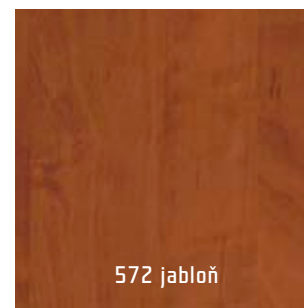
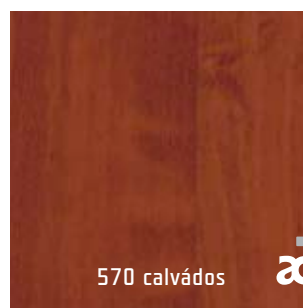
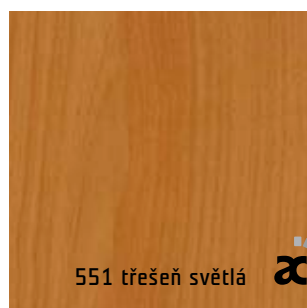
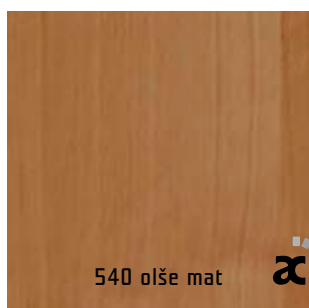
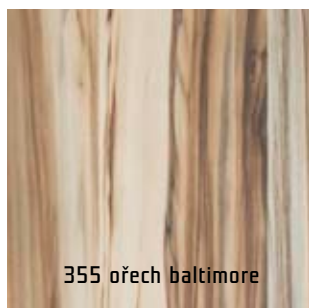
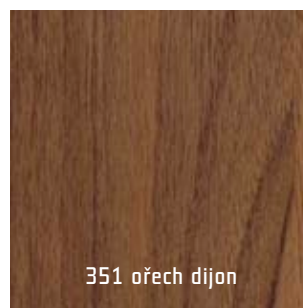
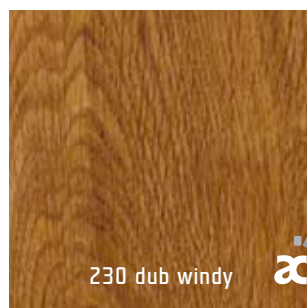



PŘEHLED FÓLIÍ - BĚŽNÉ FÓLIE

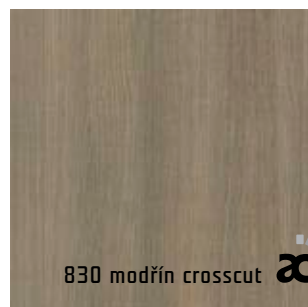
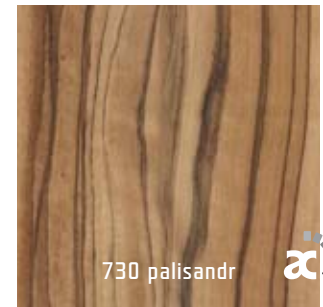
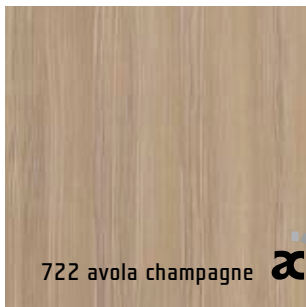
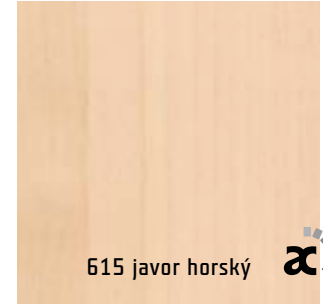
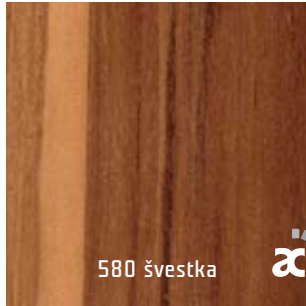

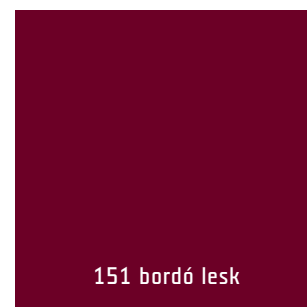

Fólie TRENDY LESK lze aplikovat pouze na vybrané **tvary frézování**. Jsou to: 33B, 39, 40, 40B, 66, 66B, 85B, 86, E1N, E2N, E4N, E5N, E6N, E7N, E8N, I2, E12, E13, E14, E16, E18, E20, L00, D1, D2, D3, D4, D5, D6, D7, U1, U2, U3. Také výběr **zadních stran** je v tomto případě omezen na odstín bílá, O14 šedá, O90 vanilka nebo 509F hliník.



PŘEHLED FÓLIÍ - TRENDY MAT



1-8 vanilka mat



4-8 ostružina mat



171 bílá mat



Fólie TRENDY MAT lze aplikovat pouze na vybrané **tvary frézování**. Jsou to: 33B, 39, 40, 40B, 66, 66B, 85, 85B, 86, E1N, E2N, E4N, E5N, E6N, E7N, E8N, I2, E12, E13, E14, E16, E18, E20, L00, L0A, D1, D2, D3, D4, D5, D6, D7, U1, U2, U3. Také výběr **zadních stran** je v tomto případě omezen na odstín bílá, Q14 šedá, Q90 vanilka nebo 509F hliník.

NÁVOD NA ÚDRŽBU FÓLIÍ

Návod na údržbu výrobků s povrchovou úpravou běžných fólií

Doporučení pro čištění: Použijte běžné čisticí kapaliny nebo detergenty na plasty. Slučitelnost konkrétního prostředku s fólií doporučujeme nejprve vyzkoušet na skrytém místě. Skvrny od silně zbarvených substancí smyjte co nejdříve vodou s přídavkem běžného čisticího prostředku (ne abrasivního!). Skvrny nenechávejte zaschnout – jejich odstranění je pak mnohem obtížnější! Zbytky skvrn, zejména mastné stříkance a usazeniny, lze vyčistit 30% horkým roztokem mýdla za pomoci jemného kartáčku. Tento postup dle potřeby zopakujte. V případě těžce odstranitelných skvrn lze použít rovněž čisticí prostředek s podílem alkoholu nejvýše 15 - 20 % (Sidolin – Clin universal nebo Ajax, čistíci oken). Na závěr smyjte zbytky čisticích prostředků vlažnou vodou a vysušte fólii jehlicí na okna.

Upozornění: Nepoužívejte zbarvené čističe (ať ředěné či koncentrované), neboť jejich barviva mohou na fólii zanechat stopy! Parní či vodní vysokotlaké čištění nejsou čištění fóliovaných nábytkových povrchů vhodné. Tyto povrchy také nejsou odolné proti organickým rozpouštědlům jako jsou ředidla, odlakovače nebo koncentrovaný alkohol.

Návod na údržbu výrobků s povrchovou úpravou matnou fólií

Dekory číslo: 1-8 (vanilka mat), 4-8 (ostružina mat), 171 (bílá mat), 540 (olše mat), 599 (třešeň mat), 615 (javor horský), 910 (hruška mat) a případné další dekory dle nabídky. Matný vzhled uni barev a dekorů „pravého dřeva“ je u matných fólií dosažen užitím speciálních aditiv v laku. Obzvláště u světlých dekorech se projevuje citlivost vůči silně zbarveným tekutinám a substancím. Za účelem zachování kvality povrchu je zapotřebí dodržovat následující doporučení.

Doporučení pro čištění: Skvrny od silně zbarvených substancí (např. kávu, hořčici, kari kořením nebo červeným vínem) smyjte co nejdříve vodou s přídavkem běžného čisticího prostředku (ne abrasivního!). Skvrny nenechávejte zaschnout neboť v tomto případě, nebude již možné nečistoty beze zbytku odstranit. Zbytky skvrn, zejména mastné stříkance a usazeniny, lze vyčistit 30% horkým roztokem mýdla za pomoci jemného kartáčku nebo za pomoci přidání mycího přípravku např. obchodní značka „Priel“ v množství dle doporučení od výrobce, nebo alkoholu (etanol, maximální přidání podíl 10%). Tento postup dle potřeby zopakujte. Na závěr smyjte zbytky čisticích prostředků vlažnou vodou a vysušte fólii jehlicí na okna. Pro prevenci poškození povrchu vyzkoušejte nejprve na nenápadném místě v malém množství a krátkodobě působení čisticího prostředku. Přitom je nutno zohlednit pokyny výrobce.

Upozornění: Nepoužívejte zbarvené čističe (ať ředěné či koncentrované), neboť jejich barviva mohou na fólii zanechat stopy!

Návod na údržbu výrobků s povrchovou úpravou lesklou fólií

Dekory číslo: 110 (bílá lesk), 114 (slonová kost lesk), 117 (vanilka lesk), 118 (papyrus žlutý lesk), 131 (zelená lesk), 134 (oliva lesk), 142 (modrá lesk), 145 (lila lesk), 151 (bordó lesk), 153 (červená maranello lesk), 155 (malina lesk), 158 (papyrus červený lesk), 165 (cappuccino lesk), 166 (antracit lesk), 168 (papyrus hnědý lesk), 169 (černá lesk), 183 (stream bílý lesk), 184 (stream šedý lesk), 185 (bílá vlnka), 186 (oxygen lesk), 187 (okapa světlá lesk) a případné další dekory dle nabídky. *Poznámka:* nejedná se o povrchovou úpravu fólií „vysoký lesk“!

Doporučení pro čištění: Výrobky jsou opatřeny ochrannou modrou nebo průhlednou fólií proti poškození při dopravě, manipulaci a montáži. Povrch by neměl být čistěn dříve než 4 týdny po odstranění této fólie! Poté můžeme použít teplou vodu a jemný hadřík. Osvědčilo se i použití speciálních autoutěrek napuštěných čisticím roztokem (např. Sonax Clean a Drive)

Upozornění: Použijete-li jakékoliv čisticí prostředky, dbejte na to, aby neobsahovaly aromatické uhlovodíky, estery, ketony, halogenované hydrocarbonáty nebo alkohol v koncentraci nad 25%. Nedoporučujeme také použití detergentů na bázi octa. Prostředky by neměly být abrazivní (drsné, odírající, hrubé) a měly by být vždy zředěny teplou vodou.



8-5 BROUŠENÝ NIKL



118 PAPYRUS ŽLUTÝ LESK



158 PAPYRUS ČERVENÝ LESK



168 PAPYRUS HNĚDÝ LESK



183 STREAM BÍLÝ LESK



184 STREAM ŠEDÝ LESK

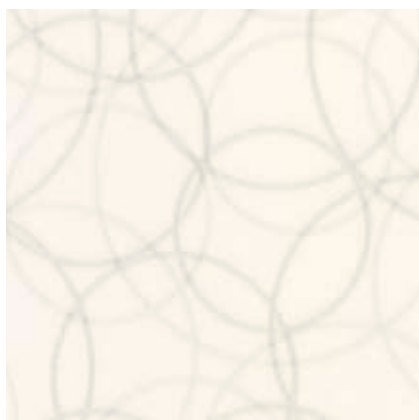

186 OXYGEN LESK



187 OKAPA SVĚTLÁ LESK

Fólie TRENDY EXCLUSIVE lze aplikovat pouze na vybrané **tvary frézování**.

Jsou to: 33B, 39, 40, 40B, 66, 66B, 85B, 86, E1N, E2N, E4N, E5N, E6N, E7N, E8N, I2, E12, E13, E14, E16, E18, E20, L00, D1, D2, D3, D4, D5, D6, D7, U1, U2, U3.

Také výběr **zadních stran** je v tomto případě omezen na odstín bílá, D14 šedá, O90 vanilka nebo 509F hliník.



PATINA A LESK

DODATEČNÁ POVRCHOVÁ ÚPRAVA PATINA

Zajímavou možností finální povrchové úpravy je tzv. „patinace“. Nová dvířka uměle získají vzhled nábytku „opotřebovaného“ věkem a užíváním. Díky tomu není problémem dosáhnout atmosféry anglického šlechtického sídla nebo vytvořit iluzi staré horské chaty...



211P dub winchester



230P dub windy



351P ořech dijon



405P buk tabák



530P olše tmavá



540P olše mat

Další možné dekory v provedení patina: 551P třešeň světlá, 570P calvados, 580P švestka

DODATEČNÁ POVRCHOVÁ ÚPRAVA LESK

Mnohé dekory dřevin lze dodatečně upravit lakováním. Lesklá úprava je neobvyklá a zajímavá, barevnost i textura přírodních dekorů se rozjasní, získají na hloubce a intenzitě. Docela „obyčejné“ dekory se stávají něčím novým a výjimečným.



211L dub winchester



230L dub windy



351L ořech dijon



353L ořech limuzine



400L buk světlý



405L buk tabák

Další možné dekory v provedení lesk: 530L olše tmavá, 540L olše mat, 551L třešeň světlá, 570L calvados, 580L švestka, 581L trnka světlá, 610L javor, 615L javor horský, 730L palisandr, 810L borovice, 910L hruška mat



Dvířka mají dvě strany a vyplatí se myslet i na tu, která je většinou očím skryta. Kdo netouží po tradiční bílé, může si vybrat ze dvou desítek dalších. Ke konkrétním dekorům fólií doporučujeme zadní strany na základně výrobní a uživatelské zkušenosti, ale nebráníme jiným kombinacím.

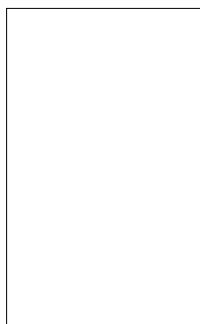

bílá

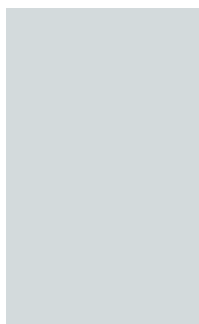

014 šedá

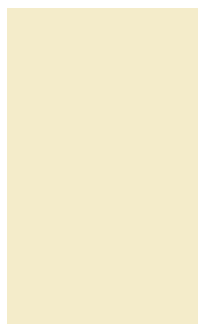

090 vanilka



344 třešeň

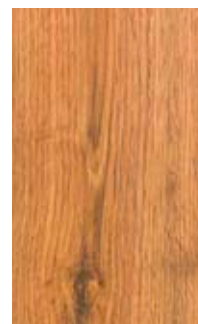

354 dub rustikal



359 buk



381K buk bavaria



455 švestka



457 calvados

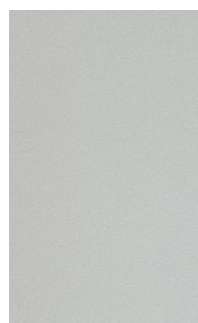

509F hliník



685 olše

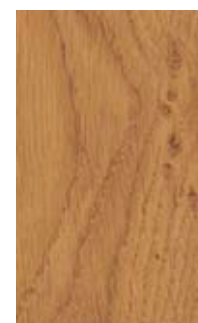

1381 dub winchester



1476 avola champagne



1478 avola hnědá



1715 břiza sněžná



3734 ořech tmavý



8979 trnka rosales

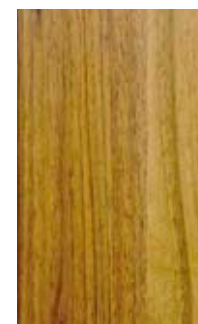

9614 ořech lyon



 **NOVINKY 2012**



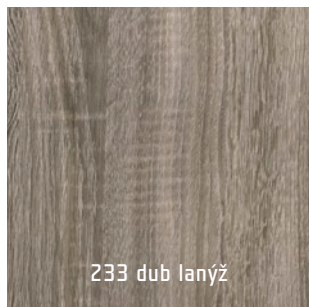
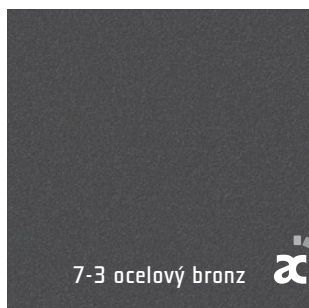
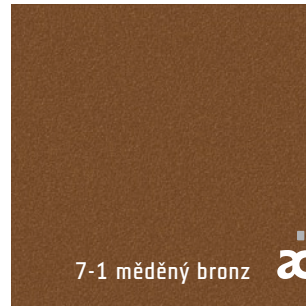

NOVÉ ÚCHYTKOVÉ TVARY 2012



overfæce
nová tvář bydlení

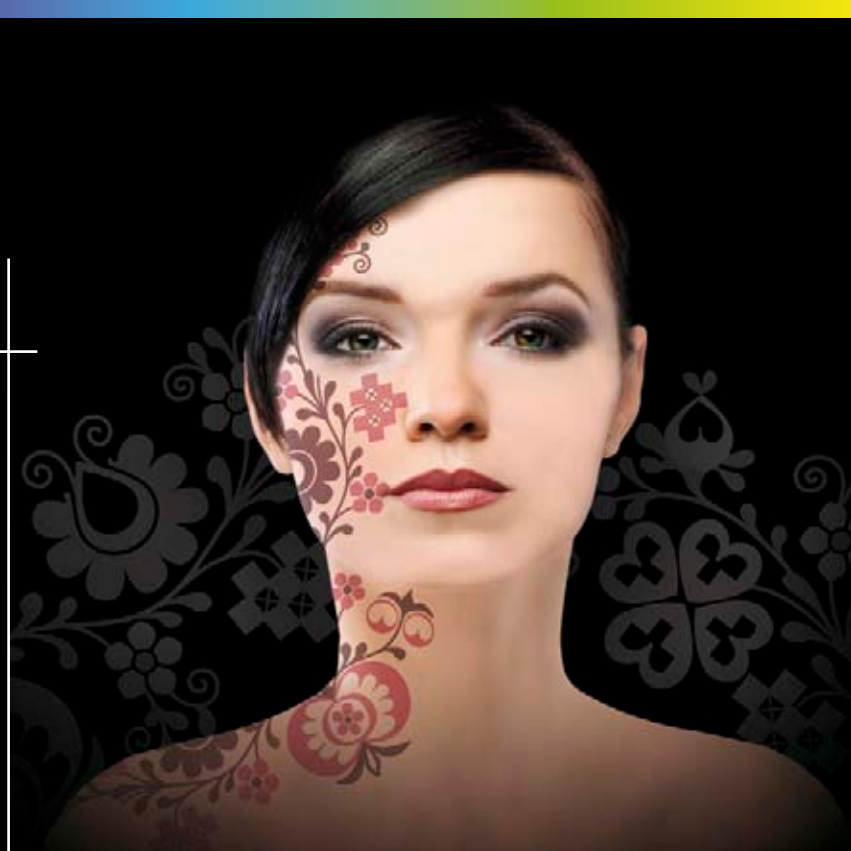

**APLIKUJEME
GRAFICKÉ MOTIVY PŘÍMO NA DVÍŘKA**

www.overface.cz





MDF	VARIANTY	FÓLIE	ÚPRAVY	MOŽNOSTI FÓLÍÍ	ZADNÍ STRANY
18 mm	plná sklo mříž	610 javor	patina: ne lesk: ano	tvár 01F je vyráběn ve všech fóliích, kromě skupin Trendy lesk, mat a Exlusive	1715 břiza sněžná, nebo viz Zadní strany

Technické parametry - možnosti výroby

Zásuvky

minimální rozměry provedení
jsou uvedeny ve formátu šířka x výška

obvodové frézování

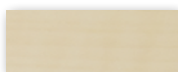

90 mm x 48 mm

zásuvková drážka



246 mm x 142 mm

drážka dvířek



246 mm x 246 mm

Dvířka

minimální rozměry provedení
jsou uvedeny ve formátu šířka x výška

obvodové frézování

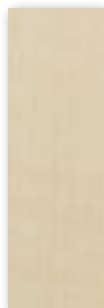

48 mm x 90 mm

drážka dvířek

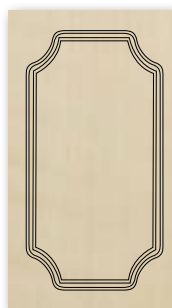

246 mm x 246 mm

sklo



246 mm x 246 mm

mříž

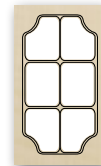

296 mm x 318 mm | 695 mm
(4 | 6 oken)

Profil frézování

zásuvková drážka



drážka dvířek

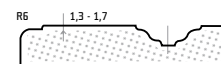

rám pro sklo a mříž

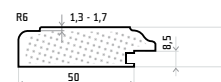

Směr let: do výšky 319 mm
včetně - vodorovně, na požádání
je možno směr let libovolně měnit.



MDF	VARIANTY	FÓLIE	ÚPRAVY	MOŽNOSTI FÓLÍÍ	ZADNÍ STRANY
18 mm	plná sklo	722 avola champagne	patina: ne lesk: ne	tvár 03 je vyráběn ve všech fóliích, kromě skupiny Trendy - lesk, mat a Exlusive	1476 avola champagne, nebo viz Zadní strany

Technické parametry - možnosti výroby

Zásuvky | minimální rozměry provedení
jsou uvedeny ve formátu šířka x výška

obvodové frézování



90 mm x 48 mm

drážka dvířek



146 mm x 106 mm

Dvířka | minimální rozměry provedení
jsou uvedeny ve formátu šířka x výška

obvodové frézování



48 mm x 90 mm

drážka dvířek



146 mm x 106 mm

sklo

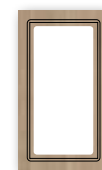

246 mm x 246 mm

Profil frézování

drážka dvířek

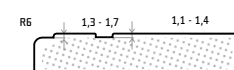

rám pro sklo

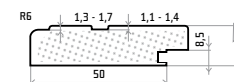

Směr let: do výšky 319 mm
včetně - vodorovně, na požádání
je možno směr let libovolně měnit.



MDF	VARIANTY	FÓLIE	ÚPRAVY	MOŽNOSTI FÓLÍÍ	ZADNÍ STRANY
18 mm	plná sklo	1-4 žlutá tmavá	patina: ne lesk: ne	tvár 03B je vyráběn ve všech fóliích, kromě skupin Trendy lesk, mat a Exlusive	viz Zadní strany

Technické parametry - možnosti výroby

Zásuvky

minimální rozměry provedení
jsou uvedeny ve formátu šířka x výška

obvodové frézování



90 mm x 48 mm

drážka dvířek

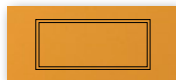

170 mm x 106 mm

Dvířka

minimální rozměry provedení
jsou uvedeny ve formátu šířka x výška

obvodové frézování



48 mm x 90 mm

drážka dvířek

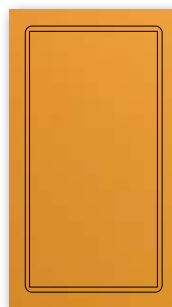

170 mm x 106 mm

sklo



246 mm x 246 mm

Profil frézování

drážka dvířek

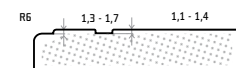

rám pro sklo

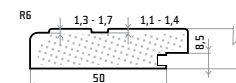

Směr let: do výšky 319 mm
včetně - vodorovně, na požádání
je možno směr let libovolně měnit.

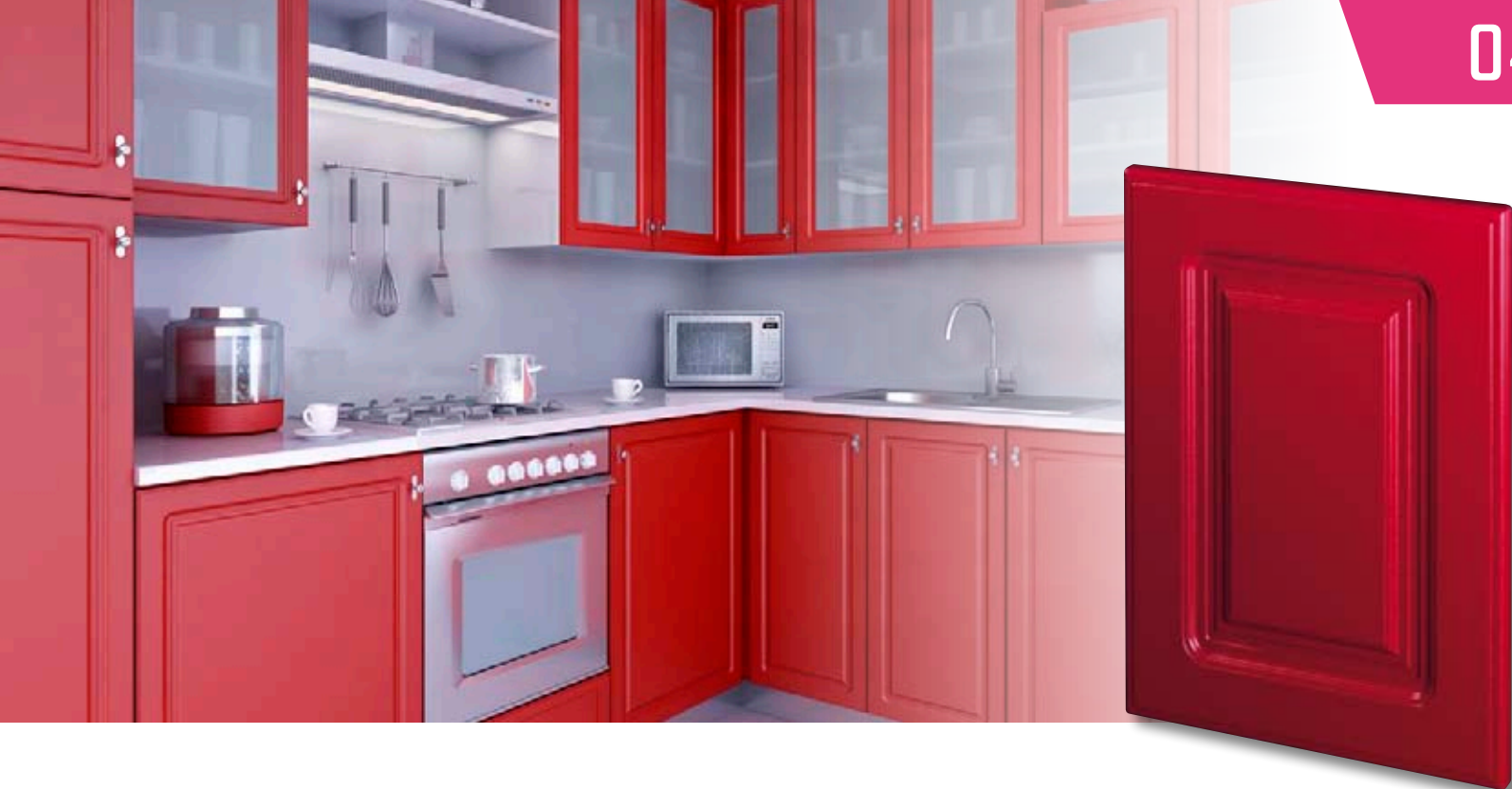

MDF	VARIANTY	FÓLIE	ÚPRAVY	MOŽNOSTI FÓLÍÍ	ZADNÍ STRANY
18 mm	plná sklo mříž	5-1 červená tmavá	patina: ne lesk: ne	tvár 04B je vyráběn ve všech fóliích, kromě skupiny Trendy - lesk, mat a Exlusive	viz Zadní strany

Technické parametry - možnosti výroby

Zásuvky | minimální rozměry provedení jsou uvedeny ve formátu šířka x výška

obvodové frézování



90 mm x 48 mm

zásuvková drážka

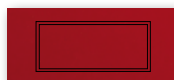

170 mm x 106 mm

drážka dvířek



220 mm x 170 mm

Dvířka | minimální rozměry provedení jsou uvedeny ve formátu šířka x výška

obvodové frézování



48 mm x 90 mm

drážka dvířek



220 mm x 170 mm

sklo



246 mm x 246 mm

mříž



296 mm x 318 mm | 695 mm
(4 | 6 oken)

Profil frézování

zásuvková drážka

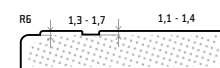

drážka dvířek

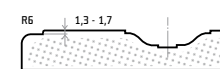

rám pro sklo a mříž

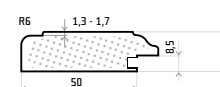

Směr let: do výšky 319 mm včetně - vodorovně, na požádání je možno směr let libovolně měnit.



MDF	VARIANTY	FÓLIE	ÚPRAVY	MOŽNOSTI FÓLÍÍ	ZADNÍ STRANY
18 mm	plná sklo	3-4 zelená oliva	patina: ne lesk: ne	tvár 10 je vyráběn ve všech fóliích, kromě skupin Trendy lesk, mat a Exlusive	viz Zadní strany

Technické parametry - možnosti výroby

Zásuvky

minimální rozměry provedení
jsou uvedeny ve formátu šířka x výška

obvodové frézování



90 mm x 48 mm

drážka dvířek

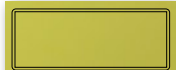

146 mm x 106 mm

Dvířka

minimální rozměry provedení
jsou uvedeny ve formátu šířka x výška

obvodové frézování



48 mm x 90 mm

drážka dvířek



146 mm x 106 mm

sklo



246 mm x 246 mm

Profil frézování

drážka dvířek

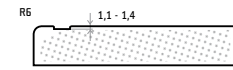

rám pro sklo

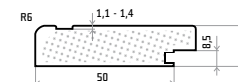

Směr let: do výšky 319 mm
včetně - vodorovně, na požádání
je možno směr let libovolně měnit.



MDF	VARIANTY	FÓLIE	ÚPRAVY	MOŽNOSTI FÓLÍÍ	ZADNÍ STRANY
18 mm	plná sklo mříž	572 jablůň	patina: ne lesk: ano	tvar 14M je vyráběn ve všech fóliích, kromě skupiny Trendy - lesk, mat a Exlusive	457 calvados, nebo viz Zadní strany

Technické parametry - možnosti výroby

Zásuvky | minimální rozměry provedení
jsou uvedeny ve formátu šířka x výška

obvodové frézování



90 mm x 48 mm

zásuvková drážka



170 mm x 125 mm

drážka dvířek



246 mm x 246 mm

Dvířka | minimální rozměry provedení
jsou uvedeny ve formátu šířka x výška

obvodové frézování



48 mm x 90 mm

drážka dvířek



246 mm x 246 mm

sklo

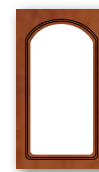

246 mm x 286 mm

mříž



296 mm x 318 mm | 695 mm
(4 | 6 oken)

Profil frézování

zásuvková drážka



drážka dvířek



rám pro sklo a mříž

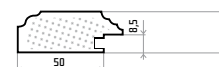

Směr let: do výšky 319 mm
včetně - vodorovně, na požádání
je možno směr let libovolně měnit.



MDF	VARIANTY	FÓLIE	ÚPRAVY	MOŽNOSTI FÓLÍÍ	ZADNÍ STRANY
18 mm	plná sklo mříž	120 bílý fládr	patina: ne lesk: ne	tvár 17B je vyráběn ve všech fóliích, kromě skupin Trendy lesk, mat a Exlusive	bílá, nebo viz Zadní strany

Technické parametry - možnosti výroby

Zásuvky

minimální rozměry provedení
jsou uvedeny ve formátu šířka x výška

obvodové frézování

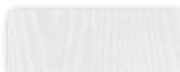

90 mm x 48 mm

zásuvková drážka

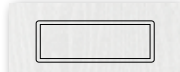

170 mm x 106 mm

drážka dvířek

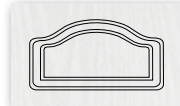

246 mm x 246 mm

Dvířka

minimální rozměry provedení
jsou uvedeny ve formátu šířka x výška

obvodové frézování

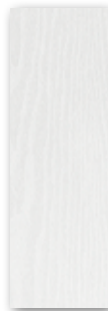

48 mm x 90 mm

drážka dvířek

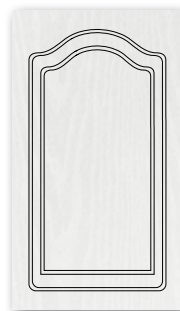

246 mm x 246 mm

sklo



246 mm x 286 mm

mříž

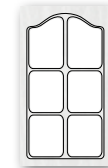

296 mm x 318 mm | 695 mm
(4 | 6 oken)

Profil frézování

zásuvková drážka

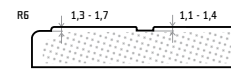

drážka dvířek

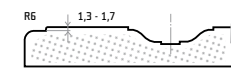

rám pro sklo a mříž

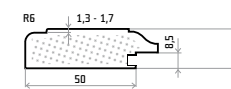

Směr let: do výšky 319 mm
včetně - vodorovně, na požádání
je možno směr let libovolně měnit.



MDF	VARIANTY	FÓLIE	ÚPRAVY	MOŽNOSTI FÓLÍÍ	ZADNÍ STRANY
18 mm	plná sklo mříž	650 akácie	patina: ne lesk: ne	tvár 17F je vyráběn ve všech fóliích, kromě skupiny Trendy - lesk, mat a Exlusive	1715 bříza sněžná, nebo viz Zadní strany

Technické parametry - možnosti výroby

Zásuvky | minimální rozměry provedení
jsou uvedeny ve formátu šířka x výška

obvodové frézování

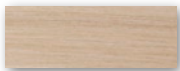

90 mm x 48 mm

zásuvková drážka

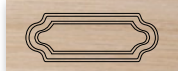

246 mm x 125 mm

drážka dvířek

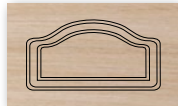

246 mm x 246 mm

Dvířka | minimální rozměry provedení
jsou uvedeny ve formátu šířka x výška

obvodové frézování



48 mm x 90 mm

drážka dvířek



246 mm x 246 mm

sklo

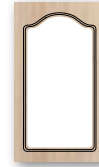

246 mm x 286 mm

mříž

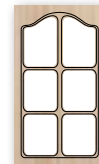

296 mm x 318 mm | 695 mm
(4 | 6 oken)

Profil frézování

zásuvková drážka

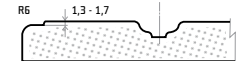

drážka dvířek

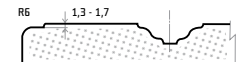

rám pro sklo a mříž

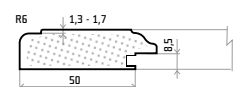

Směr let: do výšky 319 mm
včetně - vodorovně, na požádání
je možno směr let libovolně měnit.



MDF	VARIANTY	FÓLIE	ÚPRAVY	MOŽNOSTI FÓLÍÍ	ZADNÍ STRANY
21 mm	plná sklo	353 ořech limuzine	patina: ne lesk: ano	tvar 32 je vyráběn ve všech fóliích, kromě skupin Trendy lesk, mat a Exlusive	9614 ořech Lyon, nebo viz Zadní strany

Technické parametry - možnosti výroby

Zásuvky | minimální rozměry provedení
jsou uvedeny ve formátu šířka x výška

obvodové frézování



90 mm x 48 mm

zásuvková drážka



170 mm x 48 mm

drážka dvířek

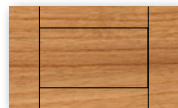

170 mm x 175 mm

Dvířka | minimální rozměry provedení
jsou uvedeny ve formátu šířka x výška

obvodové frézování



48 mm x 90 mm

drážka dvířek

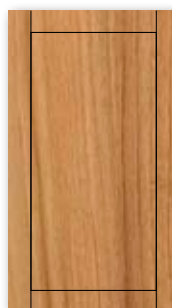

170 mm x 175 mm

sklo

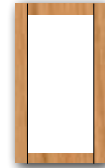

246 mm x 246 mm

Profil frézování

zásuvková drážka



drážka dvířek



rám pro sklo

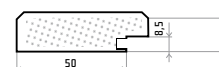

Směr let: do výšky 319 mm včetně - vodorovně, na požádání je možno směr let libovolně měnit.

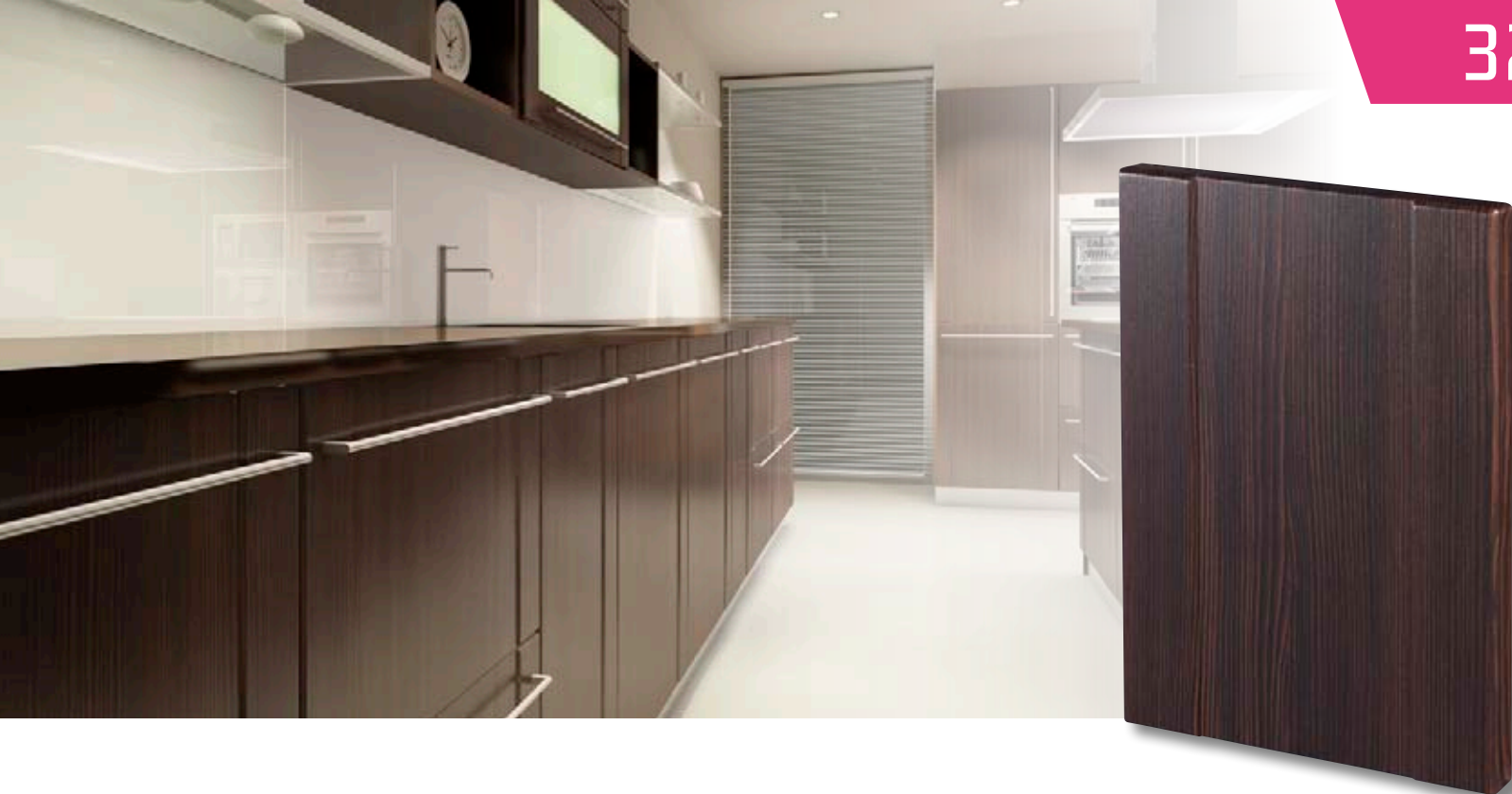

MDF	VARIANTY	FÓLIE	ÚPRAVY	MOŽNOSTI FÓLIÍ	ZADNÍ STRANY
21 mm	plná sklo	721 avola hnědá	patina: ne lesk: ne	tvár 32B je vyráběn ve všech fóliích, kromě skupiny Trendy - lesk, mat a Exlusive	1478 avola hnědá, nebo viz Zadní strany

Technické parametry - možnosti výroby

Zásuvky | minimální rozměry provedení
jsou uvedeny ve formátu šířka x výška

obvodové frézování

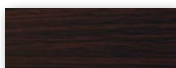

90 mm x 48 mm

zásuvková drážka



170 mm x 125 mm

Dvířka | minimální rozměry provedení
jsou uvedeny ve formátu šířka x výška

obvodové frézování



48 mm x 90 mm

drážka dvířek



170 mm x 125 mm

sklo



246 mm x 246 mm

Profil frézování

drážka dvířek



obvodové frézování



rám pro sklo

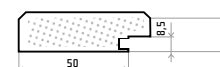

Směr let: do výšky 319 mm včetně - vodorovně, na požádání je možno směr let libovolně měnit.



MDF	VARIANTY	FÓLIE	ÚPRAVY	MOŽNOSTI FÓLÍÍ	ZADNÍ STRANY
18 mm	plná sklo	151 bordó lesk	patina: ne lesk: ne	tvár 33B je vyráběn ve všech fóliích	bílá, 014 šedá, 090 vanilka, 509F hliník

Technické parametry - možnosti výroby

Zásuvky

minimální rozměry provedení
jsou uvedeny ve formátu šířka x výška

obvodové frézování



90 mm x 48 mm

Dvířka

minimální rozměry provedení
jsou uvedeny ve formátu šířka x výška

obvodové frézování



48 mm x 90 mm



sklo



246 mm x 246 mm

Profil frézování

obvodové frézování



rám pro sklo

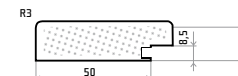

Směr let: do výšky 319 mm
včetně - vodorovně, na požádání
je možno směr let libovolně měnit.



MDF	VARIANTY	FÓLIE	ÚPRAVY	MOŽNOSTI FÓLIÍ	ZADNÍ STRANY
18 mm	plná sklo	9-1 hliník mat	patina: ne lesk: ne	tvár 34 je vyráběn ve všech fóliích, kromě skupiny Trendy - lesk, mat a Exlusive	509F hliník, nebo viz Zadní strany

Technické parametry - možnosti výroby

Zásuvky | minimální rozměry provedení
jsou uvedeny ve formátu šířka x výška

obvodové frézování

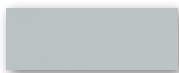

90 mm x 48 mm

zásuvková drážka



170 mm x 48 mm

drážka dvířek



170 mm x 125 mm

Dvířka | minimální rozměry provedení
jsou uvedeny ve formátu šířka x výška

obvodové frézování



48 mm x 90 mm

drážka dvířek

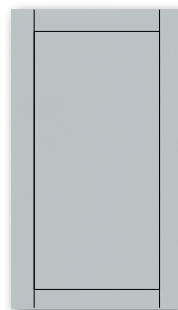

170 mm x 125 mm

sklo

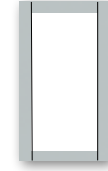

246 mm x 246 mm

Profil frézování

zásuvková drážka



drážka dvířek



rám pro sklo

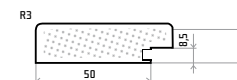

Směr let: do výšky 319 mm včetně - vodorovně, na požádání je možno směr let libovolně měnit.



MDF	VARIANTY	FÓLIE	ÚPRAVY	MOŽNOSTI FÓLÍÍ	ZADNÍ STRANY
21 mm	plná sklo	3-3 zelená máta	patina: ne lesk: ne	tvár 35 je vyráběn ve všech fóliích, kromě skupin Trendy lesk, mat a Exlusive	viz Zadní strany

Technické parametry - možnosti výroby

Zásuvky | minimální rozměry provedení
jsou uvedeny ve formátu šířka x výška

obvodové frézování

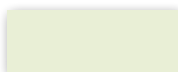

90 mm x 48 mm

zásuvková drážka

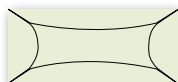

196 mm x 106 mm

drážka dvířek

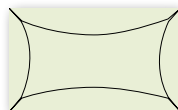

170 mm x 170 mm

Dvířka | minimální rozměry provedení
jsou uvedeny ve formátu šířka x výška

obvodové frézování

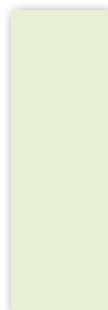

48 mm x 90 mm

drážka dvířek

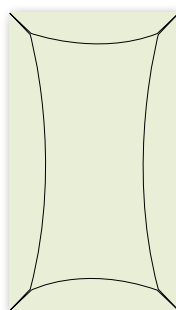

170 mm x 170 mm

sklo

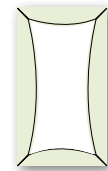

246 mm x 246 mm

Profil frézování

zásuvková drážka



drážka dvířek



rám pro sklo

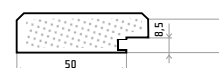

Směr let: do výšky 319 mm
včetně - vodorovně, na požádání
je možno směr let libovolně měnit.



MDF	VARIANTY	FÓLIE	ÚPRAVY	MOŽNOSTI FÓLIÍ	ZADNÍ STRANY
21 mm	plná sklo	1-5 mandarinka	patina: ne lesk: ne	tvár 36 je vyráběn ve všech fóliích, kromě skupiny Trendy - lesk, mat a Exlusive	viz Zadní strany

Technické parametry - možnosti výroby

Zásuvky | minimální rozměry provedení
jsou uvedeny ve formátu šířka x výška

obvodové frézování



90 mm x 48 mm

zásuvková drážka



170 mm x 48 mm

drážka dvířek

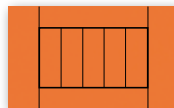

170 mm x 125 mm

Dvířka | minimální rozměry provedení
jsou uvedeny ve formátu šířka x výška

obvodové frézování

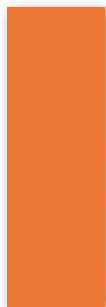

48 mm x 90 mm

drážka dvířek

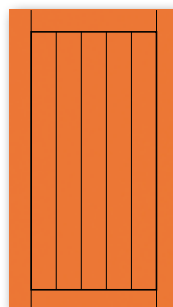

170 mm x 180 mm

sklo



246 mm x 246 mm

Profil frézování

zásuvková drážka



drážka dvířek



rám pro sklo

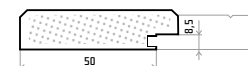

Směr let: do výšky 319 mm včetně - vodorovné, na požádání je možno směr let libovolně měnit.

36L

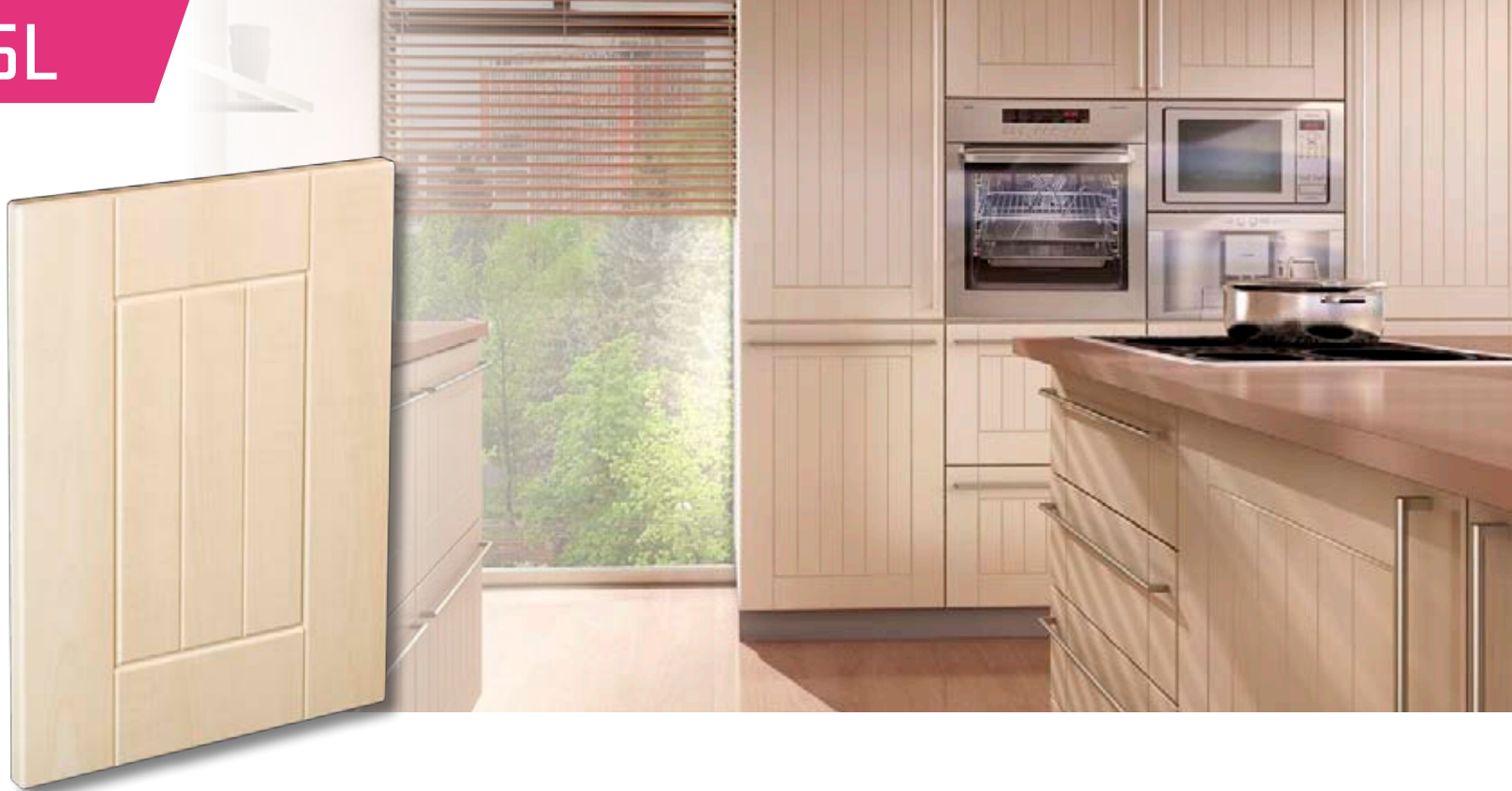

MDF	VARIANTY	FÓLIE	ÚPRAVY	MOŽNOSTI FÓLÍÍ	ZADNÍ STRANY
18 mm	plná sklo	615 javor horský	patina: ne lesk: ano	tvár 36L je vyráběn ve všech fóliích, kromě skupin Trendy lesk, mat a Exlusive	1715 břiza sněžná, nebo viz Zadní strany

Technické parametry - možnosti výroby

Zásuvky | minimální rozměry provedení
jsou uvedeny ve formátu šířka x výška

obvodové frézování



90 mm x 48 mm

zásuvková drážka

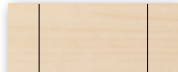

170 mm x 48 mm

drážka dvířek

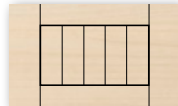

170 mm x 180 mm

Dvířka | minimální rozměry provedení
jsou uvedeny ve formátu šířka x výška

obvodové frézování



48 mm x 90 mm

drážka dvířek

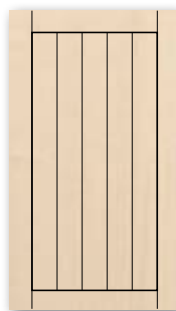

170 mm x 180 mm

sklo



246 mm x 246 mm

Profil frézování

zásuvková drážka



drážka dvířek



rám pro sklo

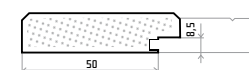

Směr let: do výšky 319 mm včetně - vodorovně, na požádání je možno směr let libovolně měnit.



MDF	VARIANTY	FÓLIE	ÚPRAVY	MOŽNOSTI FÓLÍÍ	ZADNÍ STRANY
21 mm	plná sklo	1-1 vanilka	patina: ne lesk: ne	tvar 37 je vyráběn ve všech fóliích, kromě skupiny Trendy - lesk, mat a Exlusive	090 vanilka, nebo viz Zadní strany

Technické parametry - možnosti výroby

Zásuvky | minimální rozměry provedení
jsou uvedeny ve formátu šířka x výška

obvodové frézování

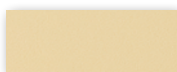

90 mm x 48 mm

zásuvková drážka



196 mm x 106 mm

drážka dvířek

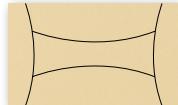

170 mm x 140 mm

obvodové frézování

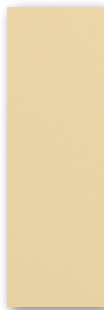

48 mm x 90 mm

drážka dvířek

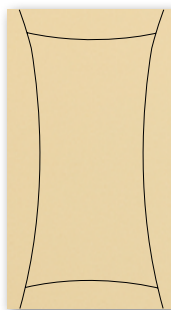

170 mm x 140 mm

sklo



246 mm x 246 mm

Profil frézování

zásuvková drážka



drážka dvířek



rám pro sklo

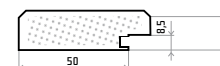

Směr let: do výšky 319 mm včetně - vodorovně, na požádání je možno směr let libovolně měnit.



MDF	VARIANTY	FÓLIE	ÚPRAVY	MOŽNOSTI FÓLÍÍ	ZADNÍ STRANY
21 mm	plná sklo	122 bílá sawcut	patina: ne lesk: ne	tvár 37B je vyráběn ve všech fóliích, kromě skupin Trendy lesk, mat a Exlusive	viz Zadní strany

Technické parametry - možnosti výroby

Zásuvky | minimální rozměry provedení
jsou uvedeny ve formátu šířka x výška

obvodové frézování

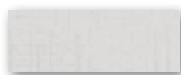

90 mm x 48 mm

drážka dvířek

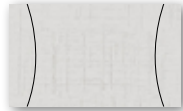

170 mm x 125 mm

Dvířka | minimální rozměry provedení
jsou uvedeny ve formátu šířka x výška

obvodové frézování



48 mm x 90 mm

drážka dvířek



170 mm x 125 mm

sklo



246 mm x 246 mm

Profil frézování

obvodové frézování



drážka dvířek



rám pro sklo

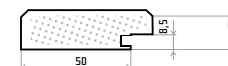

Směr let: do výšky 319 mm
včetně - vodorovně, na požádání
je možno směr let libovolně měnit.



MDF	VARIANTY	FÓLIE	ÚPRAVY	MOŽNOSTI FÓLÍÍ	ZADNÍ STRANY
18 mm	plná sklo	170 koženka	patina: ne lesk: ne	tvar 38 je vyráběn ve všech fóliích, kromě skupiny Trendy - lesk, mat a Exlusive	bílá, nebo viz Zadní strany

Technické parametry - možnosti výroby

Zásuvky | minimální rozměry provedení
jsou uvedeny ve formátu šířka x výška

obvodové frézování

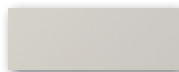

90 mm x 48 mm

zásuvková drážka

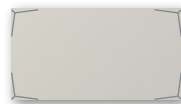

106 mm x 245 mm
délka zkosení 40 - 41 mm

Dvířka | minimální rozměry provedení
jsou uvedeny ve formátu šířka x výška

obvodové frézování

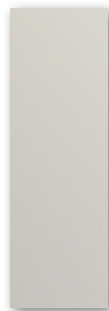

48 mm x 90 mm

drážka dvířek

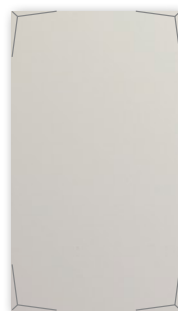

246 mm x 246 mm
délka zkosení 84 - 86 mm

sklo



246 mm x 246 mm

Profil frézování

obvodové frézování



rám pro sklo

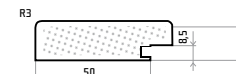

Směr let: do výšky 319 mm
včetně - vodorovně, na požádání
je možno směr let libovolně měnit.

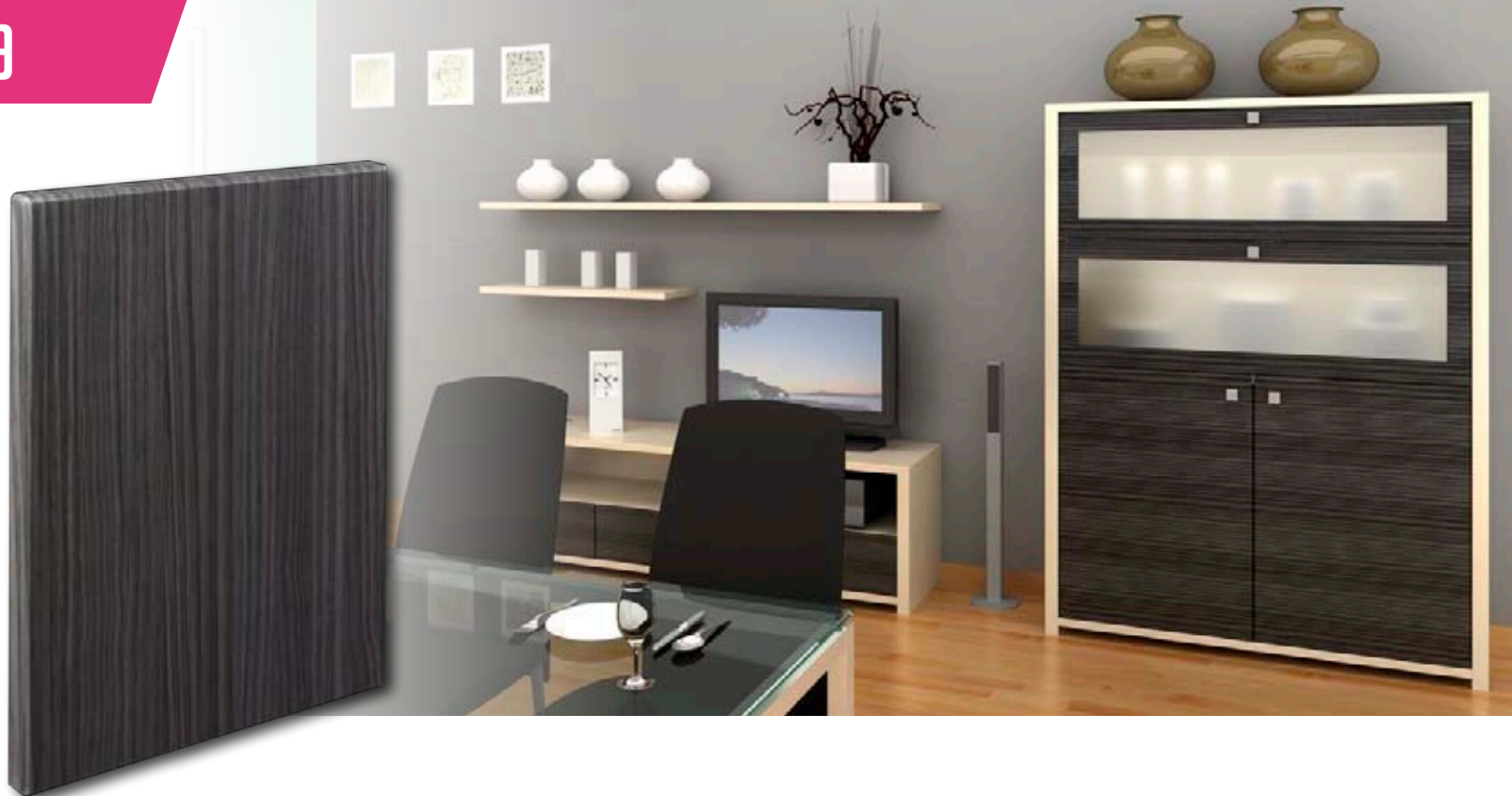

MDF	VARIANTY	FÓLIE	ÚPRAVY	MOŽNOSTI FÓLÍÍ	ZADNÍ STRANY
18 mm	plná sklo	192 portura černá	patina: ne lesk: ne	tvár 39 je vyráběn ve všech fóliích	viz Zadní strany

Technické parametry - možnosti výroby

Zásuvky

minimální rozměry provedení
jsou uvedeny ve formátu šířka x výška

obvodové frézování



90 mm x 48 mm

Dvířka

minimální rozměry provedení
jsou uvedeny ve formátu šířka x výška

obvodové frézování



48 mm x 90 mm

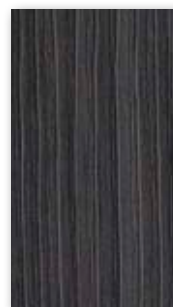

sklo



246 mm x 246 mm

Profil frézování

obvodové frézování



rám pro sklo

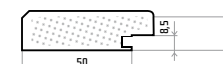

Směr let: do výšky 319 mm
včetně - vodorovně, na požádání
je možno směr let libovolně měnit.



MDF	VARIANTY	FÓLIE	ÚPRAVY	MOŽNOSTI FÓLIÍ	ZADNÍ STRANY
18 mm	plná sklo mříž	653 sardegna stříbrná	patina: ne lesk: ne	tvár 40 je vyráběn ve všech fóliích	viz Zadní strany

Technické parametry - možnosti výroby

Zásuvky

minimální rozměry provedení
jsou uvedeny ve formátu šířka x výška

bez tvaru



90 mm x 48 mm

obvodové frézování



90 mm x 60 mm

Dvířka

minimální rozměry provedení
jsou uvedeny ve formátu šířka x výška

bez tvaru



48 mm x 90 mm

obvodové frézování

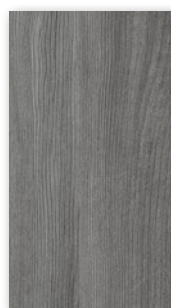

60 mm x 90 mm

sklo



246 mm x 246 mm

mříž



296 mm x 318 mm | 695 mm
(4 | 6 oken)

Profil frézování

bez tvaru



drážka dvířek



rám pro sklo a mříž

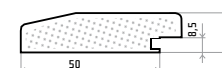

Směr let: do výšky 319 mm
včetně - vodorovně, na požádání
je možno směr let libovolně měnit.



MDF	VARIANTY	FÓLIE	ÚPRAVY	MOŽNOSTI FÓLÍÍ	ZADNÍ STRANY
18 mm	plná sklo mříž	4-8 ostružina mat	patina: ne lesk: ne	tvár 40B je vyráběn ve všech fóliích	bílá, 014 šedá, 090 vanilka nebo 509F hliník

Technické parametry - možnosti výroby

Zásuvky

minimální rozměry provedení
jsou uvedeny ve formátu šířka x výška

obvodové frézování

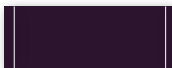

90 mm x 48 mm

Dvířka

minimální rozměry provedení
jsou uvedeny ve formátu šířka x výška

bez tvaru



48 mm x 90 mm

obvodové frézování

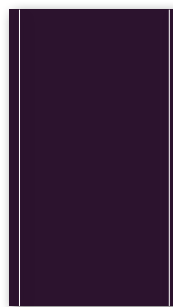

60 mm x 90 mm

sklo



246 mm x 246 mm

mříž



296 mm x 318 mm | 695 mm
(4 | 6 oken)

Profil frézování

bez tvaru



obvodové frézování



rám pro sklo a mříž



Směr let: do výšky 319 mm
včetně - vodorovně, na požádání
je možno směr let libovolně měnit.



MDF	VARIANTY	FÓLIE	ÚPRAVY	MOŽNOSTI FÓLÍÍ	ZADNÍ STRANY
18 mm	plná sklo mříž	121 bílá vroubkovaná	patina: ne lesk: ne	tvár 41 je vyráběn ve všech fóliích, kromě skupiny Trendy - lesk, mat a Exlusive	viz Zadní strany

Technické parametry - možnosti výroby

Zásuvky | minimální rozměry provedení jsou uvedeny ve formátu šířka x výška

obvodové frézování

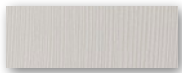

90 mm x 48 mm

Dvířka | minimální rozměry provedení jsou uvedeny ve formátu šířka x výška

obvodové frézování



48 mm x 90 mm

sklo



246 mm x 246 mm

mříž



296 mm x 318 mm | 695 mm
(4 | 6 oken)

Profil frézování

obvodové frézování



rám pro sklo a mříž

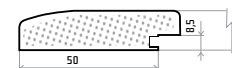

Směr let: do výšky 319 mm včetně - vodorovně, na požádání je možno směr let libovolně měnit.



MDF	VARIANTY	FÓLIE	ÚPRAVY	MOŽNOSTI FÓLÍÍ	ZADNÍ STRANY
18 mm	plná sklo mříž	8-1 kůže krémová	patina: ne lesk: ne	tvar 43 je vyráběn ve všech fóliích, kromě skupin Trendy lesk, mat a Exlusive	viz Zadní strany

Technické parametry - možnosti výroby

Zásuvky | minimální rozměry provedení
jsou uvedeny ve formátu šířka x výška

obvodové frézování

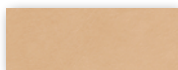

s.m. 90 mm x 48 mm

drážka dvířek

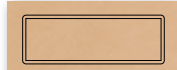

125 mm x 106 mm

Dvířka | minimální rozměry provedení
jsou uvedeny ve formátu šířka x výška

obvodové frézování

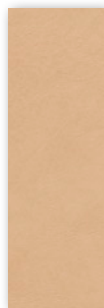

48 mm x 90 mm

drážka dvířek



125 mm x 106 mm

sklo

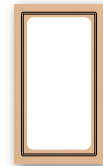

246 mm x 246 mm

mříž

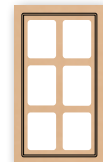

296 mm x 318 mm | 695 mm
(4 | 6 oken)

Profil frézování

obvodové frézování



drážka dvířek



rám pro sklo a mříž

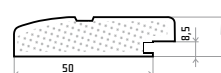

Směr let: do výšky 319 mm
včetně - vodorovně, na požádání
je možno směr let libovolně měnit.



MDF	VARIANTY	FÓLIE	ÚPRAVY	MOŽNOSTI FÓLÍÍ	ZADNÍ STRANY
18 mm	plná sklo mříž	551 třešeň světlá	patina: ano lesk: ano	tvár 44 je vyráběn ve všech fóliích, kromě skupiny Trendy - lesk, mat a Exlusive	344 třešeň, nebo viz Zadní strany

Technické parametry - možnosti výroby

Zásuvky | minimální rozměry provedení jsou uvedeny ve formátu šířka x výška

obvodové frézování



90 mm x 48 mm

drážka dvířek



125 mm x 106 mm

Dvířka | minimální rozměry provedení jsou uvedeny ve formátu šířka x výška

obvodové frézování



48 mm x 90 mm

drážka dvířek



125 mm x 106 mm

sklo



246 mm x 246 mm

mříž

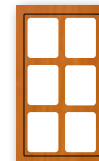

296 mm x 318 mm | 695 mm
(4 | 6 oken)

Profil frézování

obvodové frézování



drážka dvířek



rám pro sklo a mříž

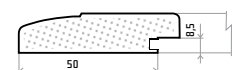

Směr let: do výšky 319 mm včetně - vodorovně, na požádání je možno směr let libovolně měnit.



MDF	VARIANTY	FÓLIE	ÚPRAVY	MOŽNOSTI FÓLÍÍ	ZADNÍ STRANY
18 mm	plná sklo mříž	910 hruška mat	patina: ne lesk: ano	tvar 46 je vyráběn ve všech fóliích, kromě skupin Trendy lesk, mat a Exlusive	1715 břiza sněžná, nebo viz Zadní strany

Technické parametry - možnosti výroby

Zásuvky | minimální rozměry provedení
jsou uvedeny ve formátu šířka x výška

obvodové frézování



90 mm x 48 mm

drážka dvířek



170 mm x 170 mm

Dvířka | minimální rozměry provedení
jsou uvedeny ve formátu šířka x výška

obvodové frézování



48 mm x 90 mm

drážka dvířek



170 mm x 170 mm

sklo



246 mm x 246 mm

mříž



296 mm x 318 mm | 695 mm
(4 | 6 oken)

Profil frézování

obvodové frézování



drážka dvířek



rám pro sklo a mříž

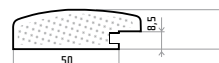

Směr let: do výšky 319 mm
včetně - vodorovně, na požádání
je možno směr let libovolně měnit.



MDF	VARIANTY	FÓLIE	ÚPRAVY	MOŽNOSTI FÓLIÍ	ZADNÍ STRANY
18 mm	plná sklo mříž	191 portura bílá	patina: ne lesk: ne	tvar 46B je vyráběn ve všech fóliích, kromě skupiny Trendy - lesk, mat a Exlusive	viz Zadní strany

Technické parametry - možnosti výroby

Zásuvky | minimální rozměry provedení
jsou uvedeny ve formátu šířka x výška

obvodové frézování



90 mm x 48 mm

drážka dvířek



170 mm x 170 mm

Dvířka | minimální rozměry provedení
jsou uvedeny ve formátu šířka x výška

obvodové frézování



48 mm x 90 mm

drážka dvířek



170 mm x 170 mm

sklo

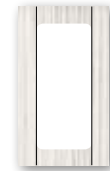

246 mm x 246 mm

mříž

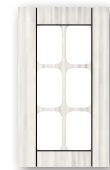

296 mm x 318 mm | 695 mm
(4 | 6 oken)

Profil frézování

obvodové frézování



drážka dvířek



rám pro sklo a mříž



Směr let: do výšky 319 mm
včetně - vodorovně, na požádání
je možno směr let libovolně měnit.



MDF	VARIANTY	FÓLIE	ÚPRAVY	MOŽNOSTI FÓLÍÍ	ZADNÍ STRANY
18 mm	plná sklo mříž	530 olše tmavá	patina: ano lesk: ano	tvár 46T je vyráběn ve všech fóliích, kromě skupin Trendy lesk, mat a Exlusive	685 olše nebo viz Zadní strany

Technické parametry - možnosti výroby

Zásuvky

minimální rozměry provedení
jsou uvedeny ve formátu šířka x výška

obvodové frézování



90 mm x 48 mm

drážka dvířek

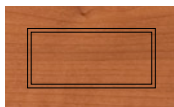

196 mm x 196 mm

Dvířka

minimální rozměry provedení
jsou uvedeny ve formátu šířka x výška

obvodové frézování



48 mm x 90 mm

drážka dvířek

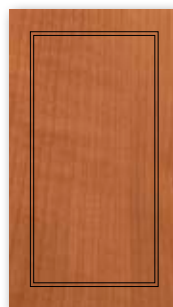

196 mm x 196 mm

sklo



246 mm x 246 mm

mříž



296 mm x 318 mm | 695 mm
(4 | 6 oken)

Profil frézování

obvodové frézování



drážka dvířek

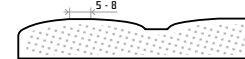

rám pro sklo a mříž

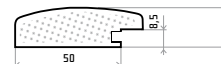

Směr let: do výšky 319 mm
včetně - vodorovně, na požádání
je možno směr let libovolně měnit.



MDF	VARIANTY	FÓLIE	ÚPRAVY	MOŽNOSTI FÓLIÍ	ZADNÍ STRANY
18 mm	plná sklo	730 palisandr	patina: ne lesk: ano	tvar 47 je vyráběn ve všech fóliích, kromě skupiny Trendy - lesk, mat a Exlusive	viz Zadní strany

Technické parametry - možnosti výroby

Zásuvky | minimální rozměry provedení jsou uvedeny ve formátu šířka x výška

obvodové frézování

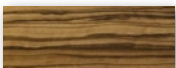

90 mm x 48 mm

zkosení

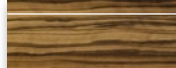

125 mm x 106 mm

Dvířka | minimální rozměry provedení jsou uvedeny ve formátu šířka x výška

obvodové frézování



48 mm x 90 mm

zkosení

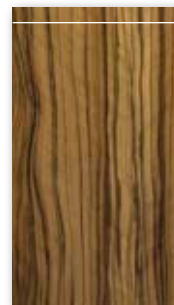

125 mm x 106 mm

sklo



246 mm x 246 mm

Profil frézování

obvodové frézování



zkosení



rám pro sklo

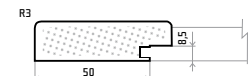

Směr let: do výšky 319 mm včetně - vodorovně, na požádání je možno směr let libovolně měnit.



MDF	VARIANTY	FÓLIE	ÚPRAVY	MOŽNOSTI FÓLÍÍ	ZADNÍ STRANY
18 mm	plná sklo mříž	580 švestka	patina: ano lesk: ano	tvár 48 je vyráběn ve všech fóliích, kromě skupin Trendy lesk, mat a Exlusive	455 švestka, nebo viz Zadní strany

Technické parametry - možnosti výroby

Zásuvky

minimální rozměry provedení
jsou uvedeny ve formátu šířka x výška

obvodové frézování

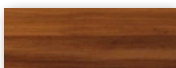

90 mm x 48 mm

Dvířka

minimální rozměry provedení
jsou uvedeny ve formátu šířka x výška

obvodové frézování



48 mm x 90 mm



sklo



246 mm x 246 mm

mříž



296 mm x 318 mm | 695 mm
(4 | 6 oken)

Profil frézování

obvodové frézování



rám pro sklo a mříž

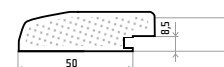

Směr let: do výšky 319 mm
včetně - vodorovně, na požádání
je možno směr let libovolně měnit.



MDF	VARIANTY	FÓLIE	ÚPRAVY	MOŽNOSTI FÓLÍÍ	ZADNÍ STRANY
18 mm	plná sklo mříž	351 ořech dijon	patina: ano lesk: ano	tvár 49 je vyráběn ve všech fóliích, kromě skupiny Trendy - lesk, mat a Exlusive	3734 ořech tmavý, nebo viz Zadní strany

Technické parametry - možnosti výroby

Zásuvky | minimální rozměry provedení
jsou uvedeny ve formátu šířka x výška

obvodové frézování



90 mm x 48 mm

drážka dvířek



196 mm x 196 mm

Dvířka | minimální rozměry provedení
jsou uvedeny ve formátu šířka x výška

obvodové frézování



48 mm x 90 mm

drážka dvířek



196 mm x 196 mm

sklo



246 mm x 246 mm

mříž



296 mm x 318 mm | 695 mm
(4 | 6 oken)

Profil frézování

obvodové frézování



drážka dvířek



rám pro sklo a mříž

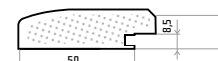

Směr let: do výšky 319 mm
včetně - vodorovně, na požádání
je možno směr let libovolně měnit.



MDF	VARIANTY	FÓLIE	ÚPRAVY	MOŽNOSTI FÓLÍÍ	ZADNÍ STRANY
18 mm	plná sklo mříž	810 borovice	patina: ne lesk: ano	tvár 50 je vyráběn ve všech fóliích, kromě skupin Trendy lesk, mat a Exlusive	viz Zadní strany

Technické parametry - možnosti výroby

Zásuvky

minimální rozměry provedení jsou uvedeny ve formátu šířka x výška

obvodové frézování



90 mm x 48 mm

zásuvková drážka



170 mm x 106 mm

drážka dvířek

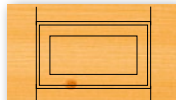

220 mm x 246 mm

Dvířka

minimální rozměry provedení jsou uvedeny ve formátu šířka x výška

obvodové frézování



48 mm x 90 mm

drážka dvířek



220 mm x 246 mm

sklo

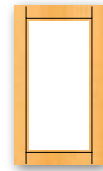

246 mm x 246 mm

mříž

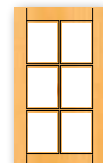

296 mm x 318 mm | 695 mm
(4 | 6 oken)

Profil frézování

zásuvková drážka

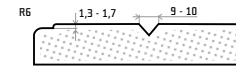

drážka dvířek

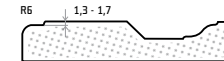

rám pro sklo a mříž

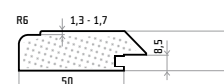

Směr let: do výšky 319 mm včetně - vodorovně, na požádání je možno směr let libovolně měnit.

Poznámka:

Pro zachování jednotného vzhledu sestav žádejte u dvířek menších než 220 x 246 mm vyfrézování tvaru 53Z [viz.str.52], jinak budou dvířka hladká.



MDF	VARIANTY	FÓLIE	ÚPRAVY	MOŽNOSTI FÓLÍ	ZADNÍ STRANY
18 mm	plná sklo mříž	230 dub windy	patina: ano lesk: ano	tvár 51 je vyráběn ve všech fóliích, kromě skupiny Trendy - lesk, mat a Exlusive	354 dub windy, nebo viz Zadní strany

Technické parametry - možnosti výroby

Zásuvky | minimální rozměry provedení
jsou uvedeny ve formátu šířka x výška

obvodové frézování



90 mm x 48 mm

zásuvková drážka



170 mm x 106 mm

drážka dvířek



220 mm x 246 mm

Poznámka:

Pro zachování jednotného vzhledu sestav žádejte u dvířek menších než 220 x 246 mm vyrábění tvaru 53Z (viz.str.52), jinak budou dvířka hladká.

Dvířka | minimální rozměry provedení
jsou uvedeny ve formátu šířka x výška

obvodové frézování



48 mm x 90 mm

drážka dvířek



220 mm x 246 mm

sklo



246 mm x 246 mm

mříž



296 mm x 318 mm | 695 mm
(4 | 6 oken)

Profil frézování

zásuvková drážka

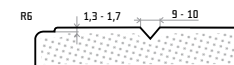

drážka dvířek

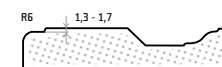

rám pro sklo a mříž

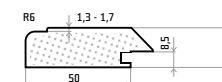

Směr let: do výšky 319 mm včetně - vodorovně, na požádání je možno směr let libovolně měnit.



MDF	VARIANTY	FÓLIE	ÚPRAVY	MOŽNOSTI FÓLÍÍ	ZADNÍ STRANY
18 mm	plná sklo mříž	211 dub winchester	patina: ano lesk: ano	tvár 52 je vyráběn ve všech fóliích, kromě skupin Trendy lesk, mat a Exlusive	1381 dub winchester, nebo viz Zadní strany

Technické parametry - možnosti výroby

Zásuvky

minimální rozměry provedení jsou uvedeny ve formátu šířka x výška

obvodové frézování



90 mm x 48 mm

zásuvková drážka

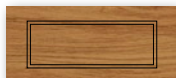

170 mm x 106 mm

drážka dvířek



246 mm x 246 mm

Dvířka

minimální rozměry provedení jsou uvedeny ve formátu šířka x výška

obvodové frézování



48 mm x 90 mm

drážka dvířek



246 mm x 246 mm

sklo



246 mm x 286 mm

mříž



296 mm x 318 mm | 695 mm
(4 | 6 oken)

Profil frézování

zásuvková drážka

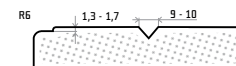

drážka dvířek

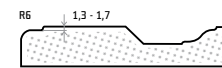

rám pro sklo a mříž

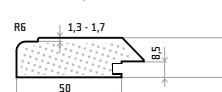

Směr let: do výšky 319 mm včetně - vodorovně, na požádání je možno směr let libovolně měnit.

Poznámka:

Pro zachování jednotného vzhledu sestav žádejte u dvířek menších než 246 x 246 mm vyfrézování tvaru 53Z [viz.str.52], jinak budou dvířka hladká.



MDF	VARIANTY	FÓLIE	ÚPRAVY	MOŽNOSTI FÓLÍÍ	ZADNÍ STRANY
18 mm	plná sklo mříž	581 trnka světlá	patina: ne lesk: ano	tvar 53 je vyráběn ve všech fóliích, kromě skupiny Trendy - lesk, mat a Exlusive	8979 trnka rosales, nebo viz Zadní strany

Technické parametry - možnosti výroby

Zásuvky | minimální rozměry provedení jsou uvedeny ve formátu šířka x výška

obvodové frézování



90 mm x 48 mm

zásuvková drážka

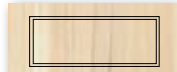

170 mm x 106 mm

drážka dvířek

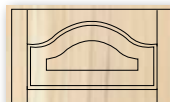

246 mm x 246 mm

obvodové frézování



48 mm x 90 mm

drážka dvířek

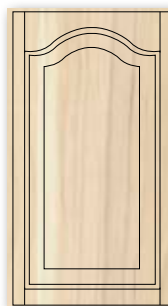

246 mm x 246 mm

sklo



246 mm x 286 mm

mříž



296 mm x 318 mm | 695 mm
(4 | 6 oken)

Profil frézování

zásuvková drážka

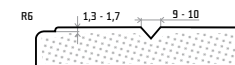

drážka dvířek



rám pro sklo a mříž

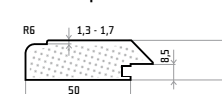

Směr let: do výšky 319 mm včetně - vodorovně, na požádání je možno směr let libovolně měnit.

Poznámka:

Pro zachování jednotného vzhledu sestav žádejte u dvířek menších než 246 x 246 mm vyrábění tvaru 53Z (viz.str.52), jinak budou dvířka hladká.



MDF	VARIANTY	FÓLIE	ÚPRAVY	MOŽNOSTI FÓLÍÍ	ZADNÍ STRANY
18 mm	plná	9-9 černá	patina: ne lesk: ne	tvár 53Z je vyráběn ve všech fóliích, kromě skupin Trendy lesk, mat a Exlusive	viz Zadní strany

Technické parametry - možnosti výroby

Zásuvky

minimální rozměry provedení
jsou uvedeny ve formátu šířka x výška

obvodové frézování



90 mm x 48 mm

zásuvková drážka

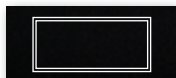

170 mm x 106 mm

Dvířka

minimální rozměry provedení
jsou uvedeny ve formátu šířka x výška

obvodové frézování

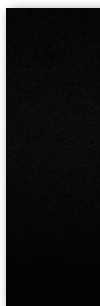

48 mm x 90 mm

zásuvková drážka



170 mm x 106 mm

Profil frézování

zásuvková drážka

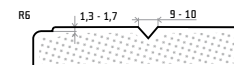

Směr let: do výšky 319 mm
včetně - vodorovně, na požádání
je možno směr let libovolně měnit.



MDF	VARIANTY	FÓLIE	ÚPRAVY	MOŽNOSTI FÓLIÍ	ZADNÍ STRANY
18 mm	plná sklo	540 olše mat	patina: ne lesk: ano	tvár 55 je vyráběn ve všech fóliích, kromě skupiny Trendy - lesk, mat a Exlusive	685 olše, nebo viz Zadní strany

Technické parametry - možnosti výroby

Zásuvky | minimální rozměry provedení
jsou uvedeny ve formátu šířka x výška

obvodové frézování



90 mm x 48 mm

zásuvková drážka

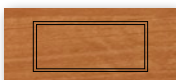

170 mm x 106 mm

drážka dvířek

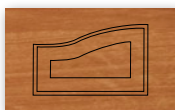

246 mm x 246 mm

Dvířka | minimální rozměry provedení
jsou uvedeny ve formátu šířka x výška

obvodové frézování



48 mm x 90 mm

drážka dvířek

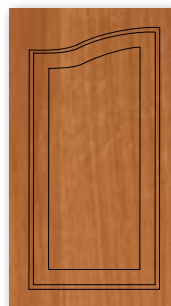

246 mm x 246 mm

sklo



246 mm x 286 mm

Profil frézování

zásuvková drážka

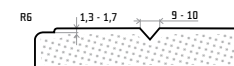

drážka dvířek



rám pro sklo

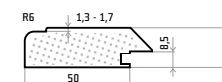

Směr let: do výšky 319 mm včetně - vodorovně, na požádání je možno směr let libovolně měnit.

Poznámka:

Pro zachování jednotného vzhledu sestav žádejte u dvířek menších než 246 x 246 mm vyrábění tvaru 53Z (viz.str.52), jinak budou dvířka hladká.



MDF	VARIANTY	FÓLIE	ÚPRAVY	MOŽNOSTI FÓLÍÍ	ZADNÍ STRANY
18 mm	plná sklo	540 olše mat	patina: ano lesk: ano	tvár 56 je vyráběn ve všech fóliích, kromě skupin Trendy lesk, mat a Exlusive	685 olše, nebo viz Zadní strany

Technické parametry - možnosti výroby

Zásuvky

minimální rozměry provedení
jsou uvedeny ve formátu šířka x výška

obvodové frézování



90 mm x 48 mm

zásuvková drážka

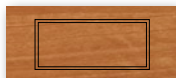

170 mm x 106 mm

drážka dvířek

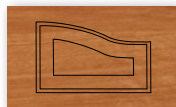

246 mm x 246 mm

Dvířka

minimální rozměry provedení
jsou uvedeny ve formátu šířka x výška

obvodové frézování



48 mm x 90 mm

drážka dvířek



246 mm x 246 mm

sklo

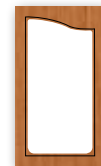

246 mm x 286 mm

Profil frézování

zásuvková drážka

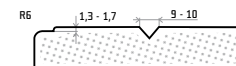

drážka dvířek

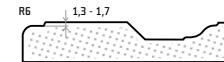

rám pro sklo

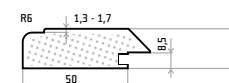

Směr let: do výšky 319 mm
včetně - vodorovně, na požádání
je možno směr let libovolně měnit.

Poznámka:

Pro zachování jednotného vzhledu sestav žádejte
u dvířek menších než 246 x 246 mm vyfrézování
tvaru 53Z [viz.str.52], jinak budou dvířka hladká.



MDF	VARIANTY	FÓLIE	ÚPRAVY	MOŽNOSTI FÓLÍÍ	ZADNÍ STRANY
18 mm	plná sklo mříž	570 calvados	patina: ano lesk: ano	tvár 57 je vyráběn ve všech fóliích, kromě skupiny Trendy - lesk, mat a Exlusive	457 calvados, nebo viz Zadní strany

Technické parametry - možnosti výroby

Zásuvky

minimální rozměry provedení jsou uvedeny ve formátu šířka x výška

obvodové frézování



90 mm x 48 mm

zásuvková drážka



170 mm x 106 mm

drážka dvířek

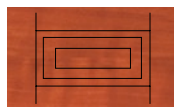

220 mm x 246 mm

Dvířka

minimální rozměry provedení jsou uvedeny ve formátu šířka x výška

obvodové frézování



48 mm x 90 mm

drážka dvířek

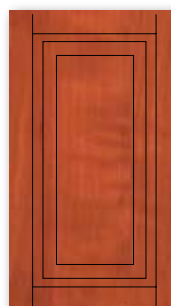

220 mm x 246 mm

sklo



246 mm x 246 mm

mříž



296 mm x 318 mm | 695 mm
(4 | 6 oken)

Profil frézování

zásuvková drážka

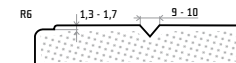

drážka dvířek

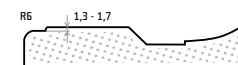

rám pro sklo a mříž

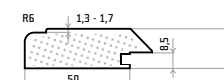

Směr let: do výšky 319 mm včetně - vodorovně, na požádání je možno směr let libovolně měnit.

Poznámka:

Pro zachování jednotného vzhledu sestav žádejte u dvířek menších než 220 x 246 mm vyrábění tvaru 53Z (viz.str.52), jinak budou dvířka hladká.



MDF	VARIANTY	FÓLIE	ÚPRAVY	MOŽNOSTI FÓLÍÍ	ZADNÍ STRANY
18 mm	plná sklo mříž	405 buk tabák	patina: ano lesk: ano	tvár 58 je vyráběn ve všech fóliích, kromě skupin Trendy lesk, mat a Exlusive	381K buk bavaria, nebo viz Zadní strany

Technické parametry - možnosti výroby

Zásuvky

minimální rozměry provedení
jsou uvedeny ve formátu šířka x výška

obvodové frézování



90 mm x 48 mm

zásuvková drážka



170 mm x 106 mm

drážka dvířek



246 mm x 246 mm

Dvířka

minimální rozměry provedení
jsou uvedeny ve formátu šířka x výška

obvodové frézování



48 mm x 90 mm

drážka dvířek



246 mm x 246 mm

sklo

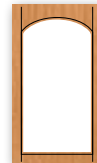

246 mm x 286 mm

mříž

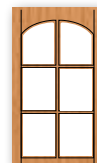

296 mm x 318 mm | 695 mm
(4 | 6 oken)

Profil frézování

zásuvková drážka

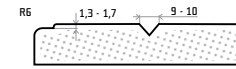

drážka dvířek

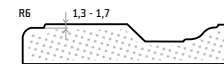

rám pro sklo a mříž

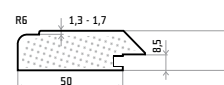

Směr let: do výšky 319 mm
včetně - vodorovně, na požádání
je možno směr let libovolně měnit.

Poznámka:

Pro zachování jednotného vzhledu sestav žádejte u dvířek menších než 246 x 246 mm vyfrézování tvaru 53Z [viz.str.52], jinak budou dvířka hladká.



MDF	VARIANTY	FÓLIE	ÚPRAVY	MOŽNOSTI FÓLÍÍ	ZADNÍ STRANY
18 mm	plná sklo	187 okapa světlá lesk	patina: ne lesk: ne	tvár 66 je vyráběn ve všech fóliích	bílá, 014 šedá, 090 vanilka nebo 509F hliník

Technické parametry - možnosti výroby

Zásuvky | minimální rozměry provedení
jsou uvedeny ve formátu šířka x výška

obvodové frézování

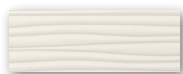

90 mm x 48 mm

Dvířka | minimální rozměry provedení
jsou uvedeny ve formátu šířka x výška

obvodové frézování

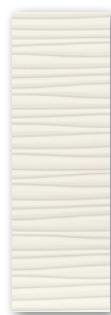

48 mm x 90 mm

sklo



246 mm x 246 mm

Profil frézování

obvodové frézování



rám pro sklo

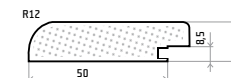

Směr let: do výšky 319 mm
včetně - vodorovně, na požádání
je možno směr let libovolně měnit.



MDF	VARIANTY	FÓLIE	ÚPRAVY	MOŽNOSTI FÓLÍÍ	ZADNÍ STRANY
18 mm	plná sklo	185 bílá vlnka lesk	patina: ne lesk: ne	tvár 66B je vyráběn ve všech fóliích	bílá, 014 šedá, 090 vanilka nebo 509F hliník

Technické parametry - možnosti výroby

Zásuvky

minimální rozměry provedení
jsou uvedeny ve formátu šířka x výška

obvodové frézování



90 mm x 48 mm

Dvířka

minimální rozměry provedení
jsou uvedeny ve formátu šířka x výška

obvodové frézování

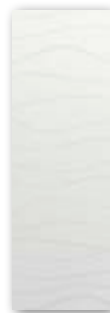

48 mm x 90 mm



sklo



246 mm x 246 mm

Profil frézování

zásuvková drážka



rám pro sklo



Směr let: do výšky 319 mm
včetně - vodorovně, na požádání
je možno směr let libovolně měnit.



MDF	VARIANTY	FÓLIE	ÚPRAVY	MOŽNOSTI FÓLIÍ	ZADNÍ STRANY
18 mm	plná sklo	1-3 meruňka	patina: ne lesk: ne	tvár 71 je vyráběn ve všech fóliích, kromě skupiny Trendy - lesk, mat a Exlusive	viz Zadní strany

Technické parametry - možnosti výroby

Zásuvky | minimální rozměry provedení jsou uvedeny ve formátu šířka x výška

obvodové frézování

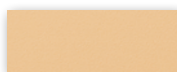

90 mm x 48 mm

zásuvková drážka

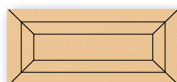

125 mm x 125 mm

Dvířka | minimální rozměry provedení jsou uvedeny ve formátu šířka x výška

obvodové frézování



48 mm x 90 mm

drážka dvířek

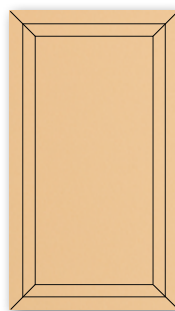

125 mm x 125 mm

sklo

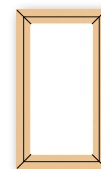

246 mm x 246 mm

Profil frézování

obvodové frézování



drážka dvířek



rám pro sklo

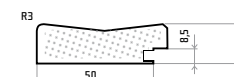

Směr let: do výšky 319 mm včetně - vodorovné, na požádání je možno směr let libovolně měnit.



MDF	VARIANTY	FÓLIE	ÚPRAVY	MOŽNOSTI FÓLÍÍ	ZADNÍ STRANY
18 mm	plná sklo	3-2 zelená tmavá	patina: ne lesk: ne	tvár 72 je vyráběn ve všech fóliích, kromě skupin Trendy lesk, mat a Exclusive	viz Zadní strany

Technické parametry - možnosti výroby

Zásuvky

minimální rozměry provedení
jsou uvedeny ve formátu šířka x výška

obvodové frézování



90 mm x 48 mm

zásuvková drážka

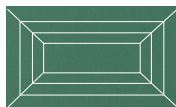

175 mm x 175 mm

Dvířka

minimální rozměry provedení
jsou uvedeny ve formátu šířka x výška

obvodové frézování



48 mm x 90 mm

drážka dvířek

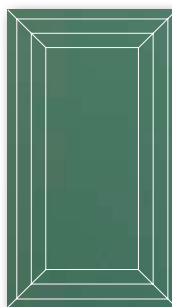

175 mm x 175 mm

sklo



246 mm x 286 mm

Profil frézování

zásuvková drážka



drážka dvířek



rám pro sklo

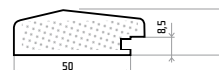

Směr let: do výšky 319 mm
včetně - vodorovně, na požádání
je možno směr let libovolně měnit.



MDF	VARIANTY	FÓLIE	ÚPRAVY	MOŽNOSTI FÓLIÍ	ZADNÍ STRANY
18 mm	plná	1-8 vanilka mat	patina: ne lesk: ne	tvár 85 je vyráběn ve všech fóliích, kromě skupiny Trendy - lesk a Exlusive	bílá, 014 šedá, 090 vanilka nebo 509F hliník

Technické parametry - možnosti výroby

Zásuvky | minimální rozměry provedení jsou uvedeny ve formátu šířka x výška

obvodové frézování

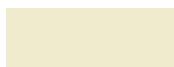

90 mm x 142 mm

drážka dvířek

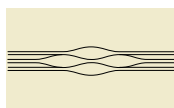

220 mm x 142 mm

Dvířka | minimální rozměry provedení jsou uvedeny ve formátu šířka x výška

obvodové frézování



48 mm x 90 mm

drážka dvířek

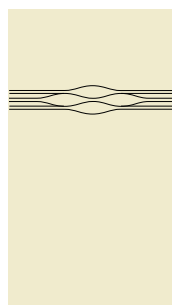

220 mm x 142 mm

tvár 85Z



48 mm x 142 mm

Profil frézování

obvodové frézování



Směr let: do výšky 319 mm včetně - vodorovně, na požádání je možno směr let libovolně měnit.

Poznámka:

Pro zachování jednotného vzhledu sestav žádejte u dvířek menších než 220 x 142 mm vyfrézování zásuvkového tvaru 85Z (trojlinka), jinak budou vyrobeny pouze s obvodovým frézováním (hladká).



MDF	VARIANTY	FÓLIE	ÚPRAVY	MOŽNOSTI FÓLÍÍ	ZADNÍ STRANY
18 mm	plná	110 bílá lesk	patina: ne lesk: ne	tvor 85B je vyráběn ve všech fóliích	bílá, 014 šedá, 090 vanilka nebo 509F hliník

Technické parametry - možnosti výroby

Zásuvky

minimální rozměry provedení
jsou uvedeny ve formátu šířka x výška

obvodové frézování

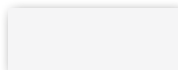

90 mm x 48 mm

zásuvková drážka

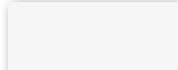

48 mm x 142 mm

drážka dvířek



220 mm x 142 mm

Dvířka

minimální rozměry provedení
jsou uvedeny ve formátu šířka x výška

obvodové frézování

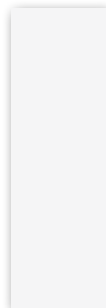

48 mm x 90 mm

drážka dvířek

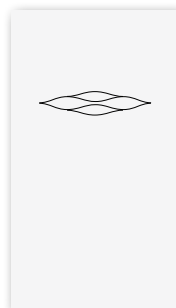

220 mm x 142 mm

Profil frézování

obvodové frézování



Směr let: do výšky 319 mm
včetně - vodorovně, na požádání
je možno směr let libovolně měnit.



MDF	VARIANTY	FÓLIE	ÚPRAVY	MOŽNOSTI FÓLIÍ	ZADNÍ STRANY
18 mm	plná	145 lila lesk	patina: ne lesk: ne	tvary 86 nebo 86P je vyráběn ve všech fóliích	bílá, 014 šedá, 090 vanilka nebo 509F hliník

Technické parametry - možnosti výroby

Zásuvky | minimální rozměry provedení
jsou uvedeny ve formátu šířka x výška

obvodové frézování



90 mm x 48 mm

drážka dvířek

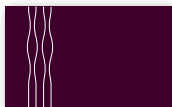

110 mm x 246 mm

tvary 86J

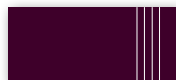

110 mm x 48 mm

tvary 86D



220 mm x 48 mm

Dvířka | minimální rozměry provedení
jsou uvedeny ve formátu šířka x výška

obvodové frézování



48 mm x 90 mm

tvary 86L

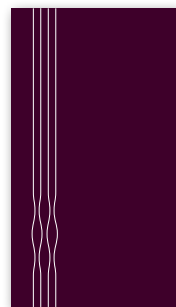

110 mm x 246 mm

tvary 86P

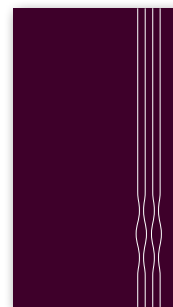

110 mm x 246 mm

Profil frézování

obvodové frézování



Směr let: do výšky 319 mm
včetně - vodorovně, na požádání
je možno směr let libovolně měnit.



MDF	VARIANTY	FÓLIE	ÚPRAVY	MOŽNOSTI FÓLÍÍ	ZADNÍ STRANY
18 mm	plná sklo mříž	400 buk světlý	patina: ne lesk: ano	tvár FB je vyráběn ve všech fóliích, kromě skupin Trendy lesk, mat a Exlusive	359 buk, nebo viz Zadní strany

Technické parametry - možnosti výroby

Zásuvky | minimální rozměry provedení
jsou uvedeny ve formátu šířka x výška

obvodové frézování

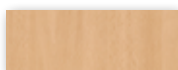

90 mm x 48 mm

zásuvková drážka



170 mm x 106 mm

drážka dvířek



246 mm x 200 mm

Dvířka | minimální rozměry provedení
jsou uvedeny ve formátu šířka x výška

obvodové frézování



48 mm x 90 mm

drážka dvířek

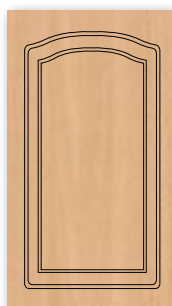

246 mm x 200 mm

sklo



246 mm x 246 mm

mříž

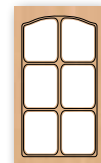

296 mm x 318 mm | 695 mm
(4 | 6 oken)

Profil frézování

zásuvková drážka

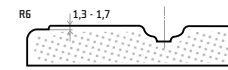

drážka dvířek

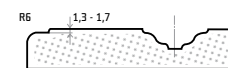

rám pro sklo a mříž

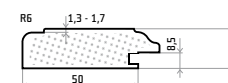

Směr let: do výšky 319 mm
včetně - vodorovně, na požádání
je možno směr let libovolně měnit.



MDF	VARIANTY	FÓLIE	ÚPRAVY	MOŽNOSTI FÓLIÍ	ZADNÍ STRANY
18 mm	plná	166 antracit lesk	patina: ne lesk: ne	tvár I2 je vyráběn ve všech fóliích	bílá, 014 šedá, 090 vanilka nebo 509F hliník

Technické parametry - možnosti výroby

Zásuvky

minimální rozměry provedení
jsou uvedeny ve formátu šířka x výška

obvodové frézování

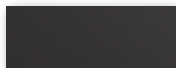

90 mm x 48 mm

Dvířka

minimální rozměry provedení
jsou uvedeny ve formátu šířka x výška

obvodové frézování



48 mm x 90 mm

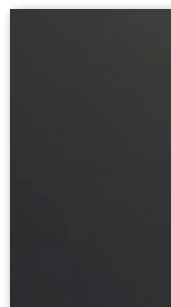

sklo



246 mm x 246 mm

Profil frézování

obvodové frézování



rám pro sklo

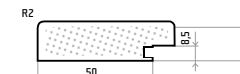

Směr let: do výšky 319 mm
včetně - vodorovně, na požádání
je možno směr let libovolně měnit.



MDF	VARIANTY	FÓLIE	ÚPRAVY	MOŽNOSTI FÓLÍÍ	ZADNÍ STRANY
18 mm	plná sklo	134 oliva lesk	patina: ne lesk: ne	tvar LOO je vyráběn ve všech fóliích	bílá, 014 šedá, 090 vanilka nebo 509F hliník

Technické parametry - možnosti výroby

Zásuvky | minimální rozměry provedení
jsou uvedeny ve formátu šířka x výška

obvodové frézování

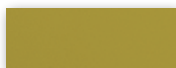

90 mm x 48 mm

Dvířka | minimální rozměry provedení
jsou uvedeny ve formátu šířka x výška

obvodové frézování



48 mm x 90 mm



sklo



246 mm x 246 mm

Profil frézování

obvodové frézování



rám pro sklo

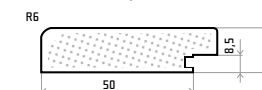

Směr let: do výšky 319 mm
včetně - vodorovně, na požádání
je možno směr let libovolně měnit.



MDF	VARIANTY	FÓLIE	ÚPRAVY	MOŽNOSTI FÓLIÍ	ZADNÍ STRANY
18 mm	plná sklo	171 bílá mat	patina: ne lesk: ne	tvár LOA je vyráběn ve všech fóliích, kromě skupin Trendy lesk, mat a Exlusive	bílá, 014 šedá, 090 vanilka nebo 509F hliník

Technické parametry - možnosti výroby

Zásuvky

minimální rozměry provedení jsou uvedeny ve formátu šířka x výška

obvodové frézování



90 mm x 48 mm

Dvířka

minimální rozměry provedení jsou uvedeny ve formátu šířka x výška

obvodové frézování



48 mm x 90 mm



sklo



246 mm x 246 mm

Profil frézování

zásuvková drážka

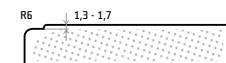

rám pro sklo

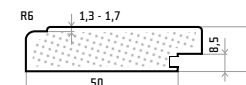

Směr let: do výšky 319 mm včetně - vodorovně, na požádání je možno směr let libovolně měnit.



MDF	VARIANTY	FÓLIE	ÚPRAVY	MOŽNOSTI FÓLÍÍ	ZADNÍ STRANY
18 mm	plná	142 modrá lesk	patina: ne lesk: ne	tvár E1N je vyráběn ve všech fóliích	bílá, 014 šedá, 090 vanilka nebo 509F hliník

Technické parametry - možnosti výroby

Zásuvky | minimální rozměry provedení
jsou uvedeny ve formátu šířka x výška

tvár E1N



246 mm x 106 mm

tvár E1M



500 mm x 106 mm

Dvířka | minimální rozměry provedení
jsou uvedeny ve formátu šířka x výška

E1N



E1V



246 mm x 106 mm

E1A



E1B



246 mm x 106 mm

E1L



E1P



106 mm x 246 mm

E1K



E1U



106 mm x 246 mm

Profil frézování

obvodové frézování



Směr let: do výšky 319 mm
včetně - vodorovně, na požádání
je možno směr let libovolně měnit.

Úchytka E1 není součástí dodávky
(nutno samostatně objednat)

Specifikace úchytky E1:
materiál - hliník
šxvxh (mm) - 170x55x15



MDF	VARIANTY	FÓLIE	ÚPRAVY	MOŽNOSTI FÓLÍÍ	ZADNÍ STRANY
18 mm	plná	153 červená maranello lesk	patina: ne lesk: ne	tvár E2N je vyráběn ve všech fóliích	bílá, 014 šedá, 090 vanilka nebo 509F hliník

Technické parametry - možnosti výroby

Zásuvky | minimální rozměry provedení
jsou uvedeny ve formátu šířka x výška

tvár E2N



246 mm x 106 mm

tvár E2M



500 mm x 106 mm

Dvířka | minimální rozměry provedení
jsou uvedeny ve formátu šířka x výška

E2N



246 mm x 106 mm

E2A



E2B



246 mm x 106 mm

E2L

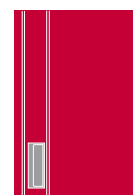

E2P



106 mm x 246 mm

E1C



90 mm x 106 mm
bez otvoru pro úchytka

Profil frézování

obvodové frézování



Směr let: do výšky 319 mm
včetně - vodorovně, na požádání
je možno směr let libovolně měnit.

Úchytka E2 není součástí dodávky
(nutno samostatně objednat)

Specifikace úchytky E2:
materiál - hliník
š x v x h (mm) - 170 x 55 x 15



MDF	VARIANTY	FÓLIE	ÚPRAVY	MOŽNOSTI FÓLÍÍ	ZADNÍ STRANY
18 mm	plná	183 stream bílý lesk	patina: ne lesk: ne	tvár E4N je vyráběn ve všech fóliích	bílá, 014 šedá, 090 vanilka nebo 509F hliník

Technické parametry - možnosti výroby

Zásuvky

minimální rozměry provedení
jsou uvedeny ve formátu šířka x výška

tvár E4N



246 mm x 106 mm

tvár E4M



550 mm x 106 mm

Dvířka

minimální rozměry provedení
jsou uvedeny ve formátu šířka x výška

E4N



246 mm x 106 mm

E4A



E4B

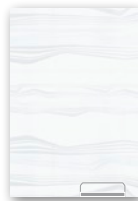

270 mm x 106 mm

E4L

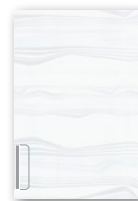

E4P

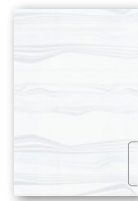

106 mm x 270 mm

Profil frézování

obvodové frézování



Směr let: do výšky 319 mm
včetně - vodorovně, na požádání
je možno směr let libovolně měnit.

Úchytka E4 není součástí dodávky
(nutno samostatně objednat)

Specifikace úchytky E4:
materiál - nikel satén
š x v x h (mm) - 200 x 19 x 15

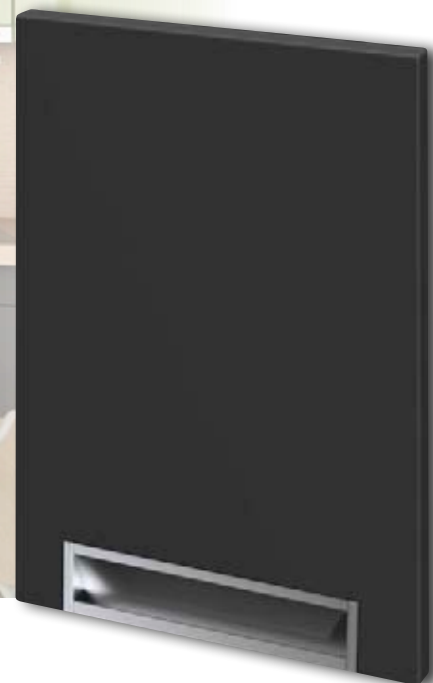

MDF	VARIANTY	FÓLIE	ÚPRAVY	MOŽNOSTI FÓLIÍ	ZADNÍ STRANY
18 mm	plná	9-5 antracit	patina: ne lesk: ne	tvár E5N je vyráběn ve všech fóliích	viz Zadní strany

Technické parametry - možnosti výroby

Zásuvky

minimální rozměry provedení
jsou uvedeny ve formátu šířka x výška

tvár E5N

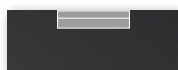

266 mm x 106 mm

tvár E5M



596 mm x 106 mm

Dvířka

minimální rozměry provedení
jsou uvedeny ve formátu šířka x výška

E5N

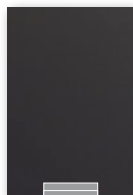

266 mm x 106 mm

E5A

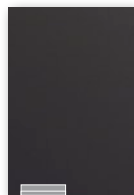

E5B

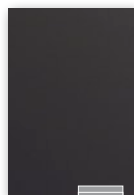

290 mm x 106 mm

E5L



E5P



106 mm x 290 mm

Profil frézování

obvodové frézování



Směr let: do výšky 319 mm
včetně - vodorovně, na požádání
je možno směr let libovolně měnit.

Úchytka E5 není součástí dodávky
(nutno samostatně objednat)

Specifikace úchytky E5:
materiál - hliník
šxvxh (mm) - 221x21x47



MDF	VARIANTY	FÓLIE	ÚPRAVY	MOŽNOSTI FÓLÍÍ	ZADNÍ STRANY
18 mm	plná	165 cappuccino lesk	patina: ne lesk: ne	tvary E6N je vyráběn ve všech fóliích	bílá, 014 šedá, 090 vanilka nebo 509F hliník

Technické parametry - možnosti výroby

Zásuvky | minimální rozměry provedení
jsou uvedeny ve formátu šířka x výška

tvary E6N

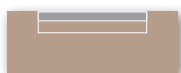

466 mm x 106 mm

tvary E6M



996 mm x 106 mm

Dvířka | minimální rozměry provedení
jsou uvedeny ve formátu šířka x výška

E6N



466 mm x 106 mm

E6A

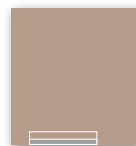

E6B

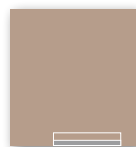

490 mm x 106 mm

E6L

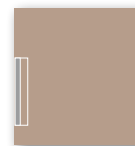

E6P

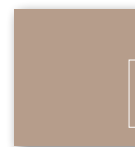

106 mm x 490 mm

Profil frézování

obvodové frézování



Směr let: do výšky 319 mm
včetně - vodorovně, na požádání
je možno směr let libovolně měnit.

Úchytka E6 není součástí dodávky
(nutno samostatně objednat)

Specifikace úchytka E6:
materiál - hliník
šxv x h (mm) - 421x47x21



MDF	VARIANTY	FÓLIE	ÚPRAVY	MOŽNOSTI FÓLIÍ	ZADNÍ STRANY
18 mm	plná	175 bílá káva	patina: ne lesk: ne	tvár E7N je vyráběn ve všech fóliích	viz Zadní strany

Technické parametry - možnosti výroby

Zásuvky | minimální rozměry provedení
jsou uvedeny ve formátu šířka x výška

tvár E7N



230 mm x 90 mm

tvár E7M

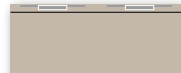

450 mm x 90 mm

výkres k úchytké E7

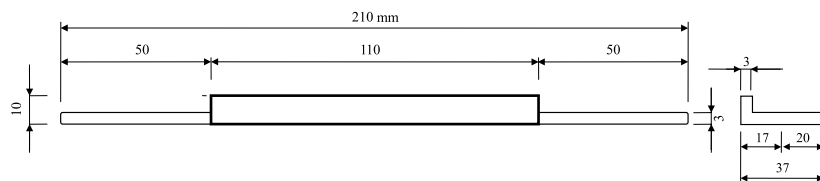

Dvířka | minimální rozměry provedení
jsou uvedeny ve formátu šířka x výška

E7N

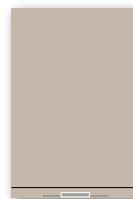

230 mm x 90 mm

E7A



E7B

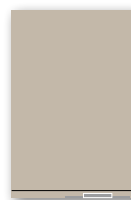

290 mm x 90 mm

E7L

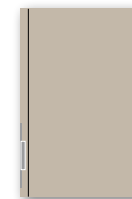

E7P



90 mm x 230 mm

Profil frézování

obvodové frézování



Směr let: do výšky 319 mm
včetně - vodorovně, na požádání
je možno směr let libovolně měnit.

Úchytká E7 není součástí dodávky
(nutno samostatně objednat)

Materiál úchytky: E7 - hliník



MDF	VARIANTY	FÓLIE	ÚPRAVY	MOŽNOSTI FÓLÍÍ	ZADNÍ STRANY
18 mm	plná	169 černá lesk	patina: ne lesk: ne	tvár E8N je vyráběn ve všech fóliích	bílá, 014 šedá, 090 vanilka nebo 509F hliník

Technické parametry - možnosti výroby

Zásuvky | minimální rozměry provedení
jsou uvedeny ve formátu šířka x výška

tvár E8N



340 mm x 90 mm

tvár E8M

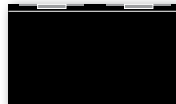

670 mm x 90 mm

výkres k úchytké E8

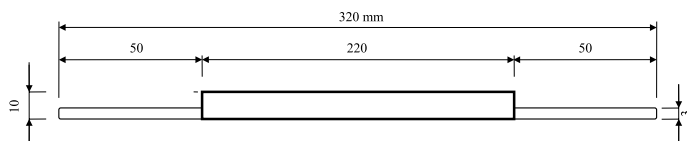

Dvířka | minimální rozměry provedení
jsou uvedeny ve formátu šířka x výška

E8N



340 mm x 90 mm

E8A



E8B



340 mm x 90 mm

E8L



E8P



90 mm x 340 mm

Profil frézování

obvodové frézování



Směr let: do výšky 319 mm
včetně - vodorovně, na požádání
je možno směr let libovolně měnit.

Úchytká E8 není součástí dodávky
(nutno samostatně objednat)

Materiál úchytky: E8 - hliník



MDF	VARIANTY	FÓLIE	ÚPRAVY	MOŽNOSTI FÓLIÍ	ZADNÍ STRANY
18 mm	plná	114 slonová kost	patina: ne lesk: ne	tvary E12 I12 je vyráběn ve všech fóliích	bílá, 014 šedá, 090 vanilka nebo 509F hliník

Technické parametry - možnosti výroby

Zásuvky | minimální rozměry provedení
jsou uvedeny ve formátu šířka x výška

tvary E12

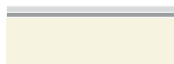

90 mm x 81 mm

Dvířka | minimální rozměry provedení
jsou uvedeny ve formátu šířka x výška

E12

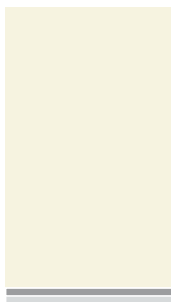

90 mm x 81 mm

výkres k úchytkce E12

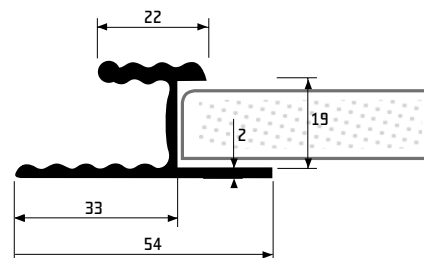

Profil frézování

obvodové frézování



Směr let: do výšky 319 mm
včetně - vodorovně, na požádání
je možno směr let libovolně měnit.

Úchytka E12 není součástí dodávky
(nutno samostatně objednat)

Materiál úchytky: E12 - hliník



MDF	VARIANTY	FÓLIE	ÚPRAVY	MOŽNOSTI FÓLÍÍ	ZADNÍ STRANY
18 mm	plná	725 wenge bělené crosscut	patina: ne lesk: ne	tvár E13 I13 je vyráběn ve všech fóliích	viz Zadní strany

Technické parametry - možnosti výroby

Zásuvky | minimální rozměry provedení
jsou uvedeny ve formátu šířka x výška

tvár E13



90 mm x 50 mm

Dvířka | minimální rozměry provedení
jsou uvedeny ve formátu šířka x výška

E13



90 mm x 50 mm

výkres k úchytkce E13

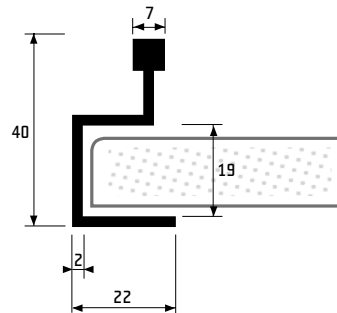

Profil frézování

obvodové frézování



Směr let: do výšky 319 mm včetně - vodorovně, na požádání je možno směr let libovolně měnit.

Úchytkce E13 není součástí dodávky (nutno samostatně objednat)

Materiál úchytkce: E13 - hliník

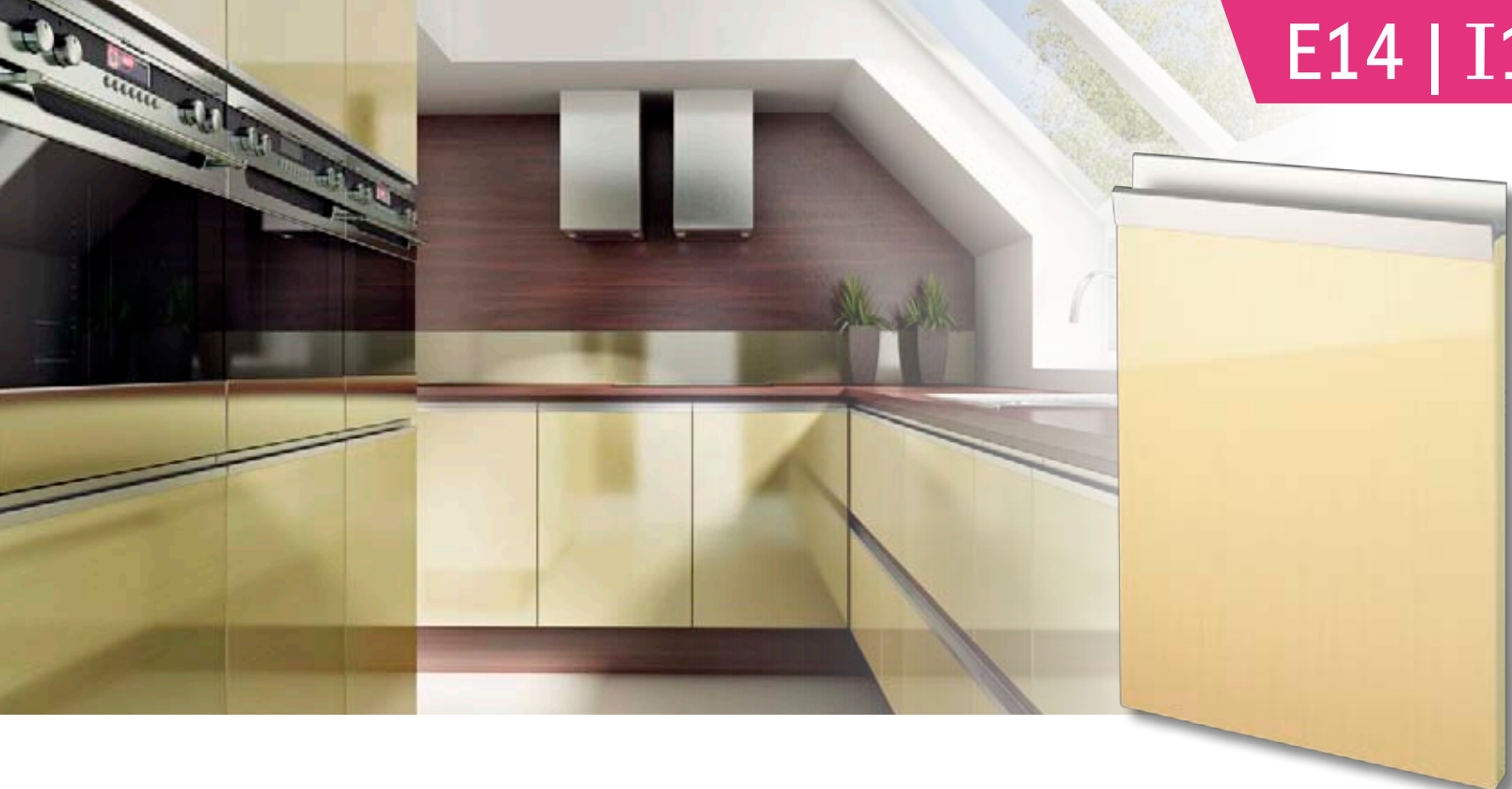

MDF	VARIANTY	FÓLIE	ÚPRAVY	MOŽNOSTI FÓLIÍ	ZADNÍ STRANY
18 mm	plná	118 papyrus žlutý lesk	patina: ne lesk: ne	tvary E14 I14 je vyráběn ve všech fóliích	bílá, 014 šedá, 090 vanilka nebo 509F hliník

Technické parametry - možnosti výroby

Zásuvky | minimální rozměry provedení
jsou uvedeny ve formátu šířka x výška

tvary E14

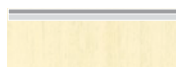

90 mm x 82 mm

Dvířka | minimální rozměry provedení
jsou uvedeny ve formátu šířka x výška

E14



90 mm x 82 mm

výkres k úchytkce E14

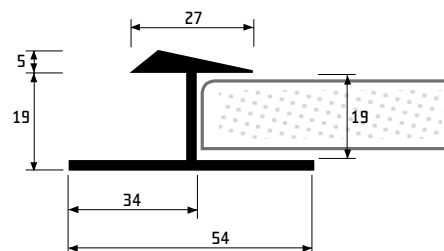

Profil frézování

obvodové frézování



Směr let: do výšky 319 mm
včetně - vodorovně, na požádání
je možno směr let libovolně měnit.

Úchytkce E14 není součástí dodávky
(nutno samostatně objednat)

Materiál úchytky: E14 - hliník



MDF	VARIANTY	FÓLIE	ÚPRAVY	MOŽNOSTI FÓLÍÍ	ZADNÍ STRANY
18 mm	plná	726 wenge zambezi crosscut	patína: ne lesk: ne	tvár E16 I16 je vyráběn ve všech fóliích	viz Zadní strany

Technické parametry - možnosti výroby

Zásuvky | minimální rozměry provedení jsou uvedeny ve formátu šířka x výška

tvár E16



90 mm x 50 mm

Dvířka | minimální rozměry provedení jsou uvedeny ve formátu šířka x výška

E16



90 mm x 50 mm

výkres k úchytku E16

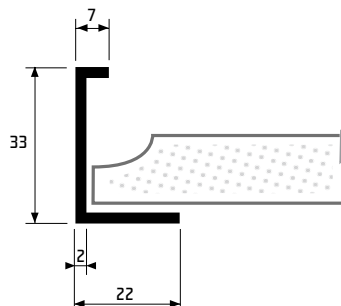

Profil frézování

obvodové frézování



Směr let: do výšky 319 mm včetně - vodorovně, na požádání je možno směr let libovolně měnit.

Úchytka E16 není součástí dodávky (nutno samostatně objednat)

Materiál úchytky: E16 - hliník



MDF	VARIANTY	FÓLIE	ÚPRAVY	MOŽNOSTI FÓLIÍ	ZADNÍ STRANY
18 mm	plná	155 malina lesk	patina: ne lesk: ne	tvary E18 I18 je vyráběn ve všech fóliích	bílá, 014 šedá, 090 vanilka nebo 509F hliník

Technické parametry - možnosti výroby

Zásuvky | minimální rozměry provedení
jsou uvedeny ve formátu šířka x výška

tvary E18



90 mm x 50 mm

Dvířka | minimální rozměry provedení
jsou uvedeny ve formátu šířka x výška

E18



90 mm x 50 mm

výkres k úchytce E18

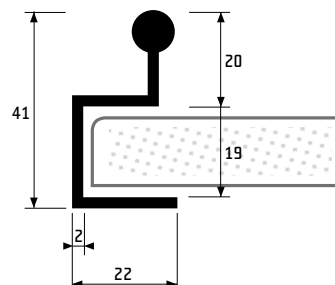

Profil frézování

obvodové frézování



Směr let: do výšky 319 mm
včetně - vodorovně, na požádání
je možno směr let libovolně měnit.

Úchytka E18 není součástí dodávky
(nutno samostatně objednat)

Materiál úchytky: E18 - hliník



MDF	VARIANTY	FÓLIE	ÚPRAVY	MOŽNOSTI FÓLÍÍ	ZADNÍ STRANY
18 mm	plná	131 zelená lesk	patina: ne lesk: ne	tvary E20 I20 je vyráběn ve všech fóliích	bílá, 014 šedá, 090 vanilka nebo 509F hliník

Technické parametry - možnosti výroby

Zásuvky | minimální rozměry provedení
jsou uvedeny ve formátu šířka x výška

tvary E20



147 mm x 50 mm

Poznámka:

V případě tvaru frézování E20/I20 je šířka dvířek omezena na deset standardizovaných rozměrů, které odpovídají deseti položkám rozměrové řady úchytek.

Rozměrová řada (úchytky a dvířek) v mm
147 / 197 / 297 / 397 / 447 / 497 / 597 / 797 / 897 / 1197

Dvířka | minimální rozměry provedení
jsou uvedeny ve formátu šířka x výška

E20



147 mm x 50 mm

výkres k úchytky E20

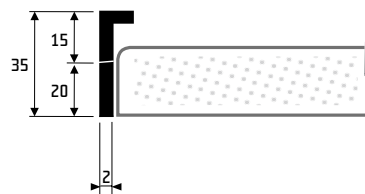

Profil frézování

obvodové frézování



Směr let: do výšky 319 mm
včetně - vodorovně, na požádání
je možno směr let libovolně měnit.

Úchytky E20 není součástí dodávky
(nutno samostatně objednat)

Materiál úchytky:
E20 - broušená ocel



SHOW
ROOM



otevřeli jsme **NOVÝ**

SHOWROOM
NÁBYTKU

s designovou poradnou

více informací na www.trachea.cz



TVARY FRÉZOVÁNÍ S DĚTSKÝMI MOTIVY



Dětské tvary frézování uvedené a označené na této straně jsou součástí standardní nabídky Trachea. Jejich aplikace na dveřka je již zahrnuta v běžné ceně, kterou proto žádným způsobem nezvyšuje. Více informací najdete na stránkách www.trachea.cz



Delfín De



Kocour Ko1



Hlava kocoura Ko2



Kuřata Ku1



Jedno kuře Ku2



Květina bez stonku Kv2



Květina Kv1



Letadlo Le



Slunce Sl



Medvěd Me1



Hlava medvěda Me2



Kočka Ka1



Hlava kočky Ka2



Motýl Mo



Auto Au



Ježek Je



Šnek Sn



overfæ
nová tvář bydlení

STRUČNÝ PŘEHLED MOTIVŮ OVERFACE

DĚTSKÉ



PŘÍRODNÍ



ABSTRAKTNÍ



TAPETOVÉ



SPECIÁLNÍ

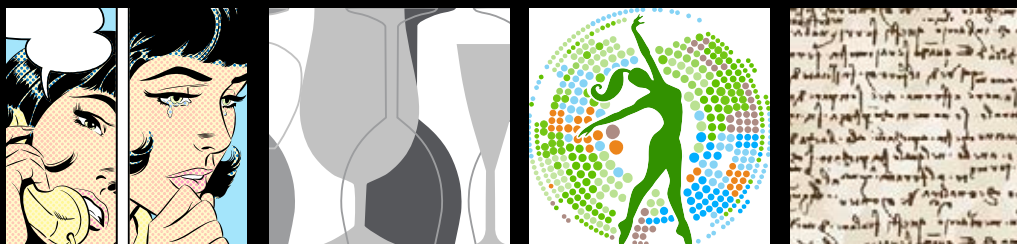





DEKORATIVNÍ PANELE A DVÍŘKA

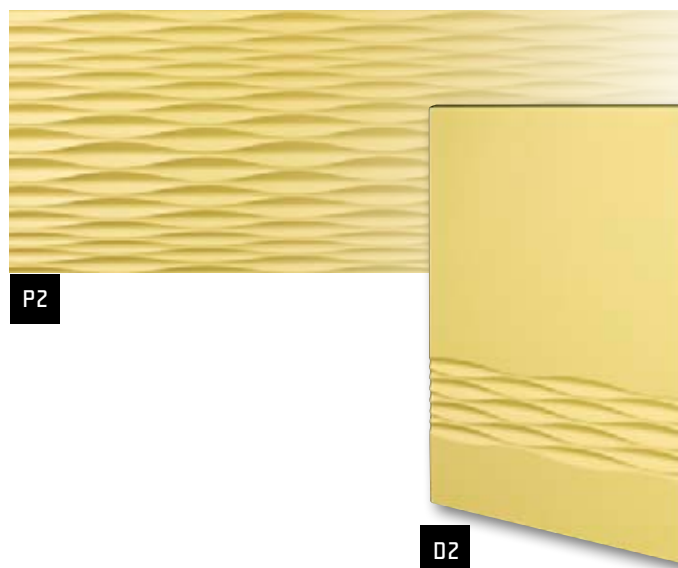
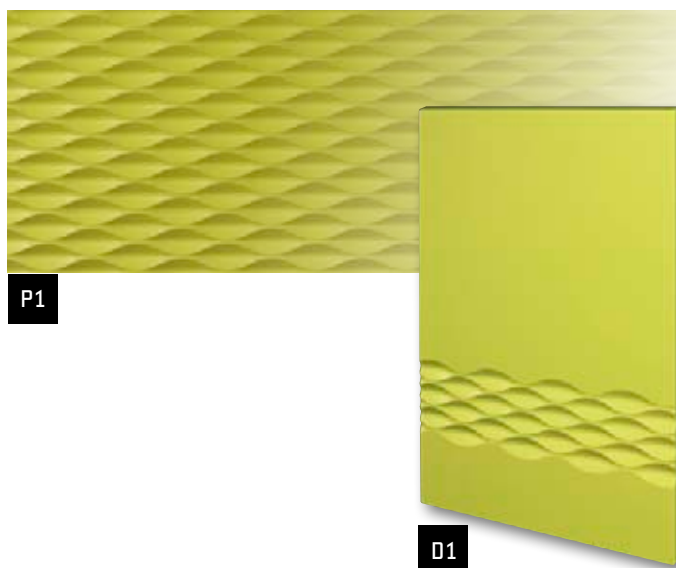

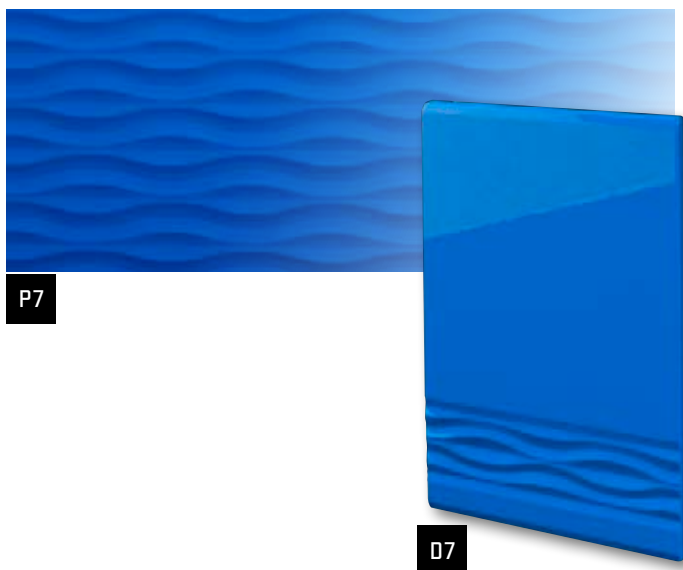
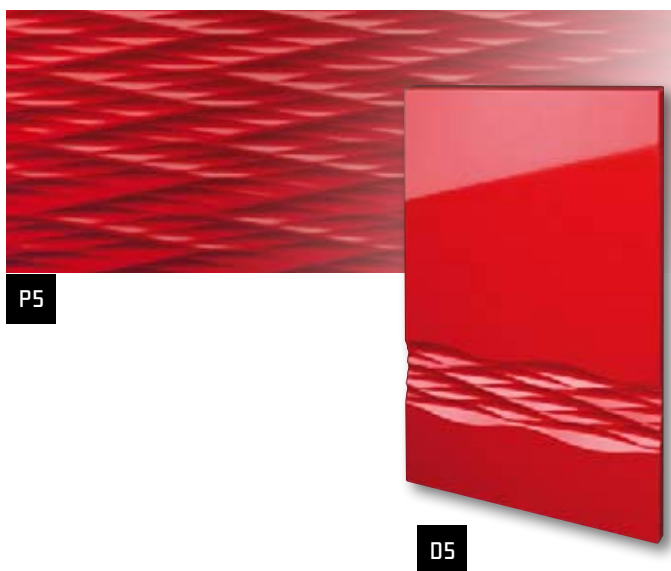

Dekoratívni panely mají širokou škálu použití. Nejčastěji bývají vkládány mezi spodní a horní řadu skříněk kuchyňské linky, ale uplatní se třeba jako pohledová stěna ostřůvku, elegantní podklad pod zrcadlo v koupelně či televizi v obývacím pokoji nebo jako předsíňová odkládací stěna. Každý ze šesti panelů je doplněn dvířky zdobenými stejným motivem frézování. Předností našich dekorativních panelů jsou i rozměry: až 2500 x 1200 mm.

Bližší informace naleznete na www.trachea.cz v sekci *Katalogy*



ŘÍMSY A RAMPY

Tvary frézování



R1



R2



R3



R4

Profily okrajů říms



R1



R2



R3



R4

„Dokonalost spočívá v detailech“. Víme to, a proto vyrábíme také profilované římsy. Čtyři elegantní profily jsou navrženy tak, aby doplnily tvarovou řadu našich dvířek. A díky nim získá kuchyně ucelený a definitivní vzhled!

R2K

tvar	R2K
folie	810
síla MDF	30 mm
zadní strana	Bílá

R10

tvar	R10
folie	615
síla MDF	30 mm
zadní strana	Bílá

Pohled na stranu s fólií

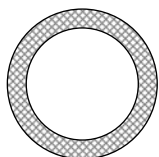

RxK

x = číslo profilu



Pohled na stranu s fólií

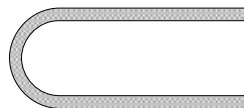

RxD

x = číslo profilu



Profily okrajů rampy



R1



R2



R3



R4

Profily okrajů rampy



R1



R2



R3



R4



R2C

tvár	R2C
folie	580
síla MDF	30 mm
zadní strana	Bílá

Pohled na stranu s fólií

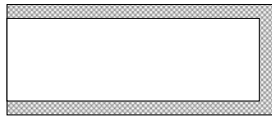

RxC

x = číslo profilu



Profily okrajů rampy



R1



R2



R3



R4

R1R

tvár	R1R
folie	570
síla MDF	30 mm
zadní strana	Bílá

Pohled na stranu s fólií

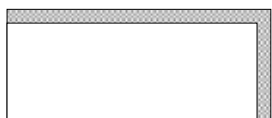

RxK

x = číslo profilu



Profily okrajů rampy



R1



R2



R3



R4

R4L

tvár	R4L
folie	551
síla MDF	30 mm
zadní strana	Bílá

Pohled na stranu s fólií

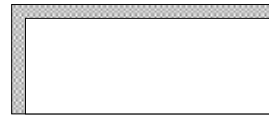

RxL

x = číslo profilu



Profily okrajů rampy



R1



R2



R3



R4

R3U

tvár	R3U
folie	650
síla MDF	30 mm
zadní strana	Bílá

Pohled na stranu s fólií

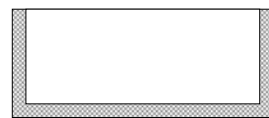

RxU

x = číslo profilu



Profily okrajů rampy



R1



R2



R3



R4



ŘÍMSY A RAMPY

R3D

tvar	R2C
folie	230
síla MDF	30 mm
zadní strana	Bílá

Pohled na stranu s fólií



RxD

x = číslo profilu



Profily okrajů rampy



R1



R2



R3



R4

R2B

tvar	R1R
folie	353
síla MDF	30 mm
zadní strana	Bílá

Pohled na stranu s fólií



RxB

x = číslo profilu



Profily okrajů rampy



R1



R2



R3



R4

R4J

tvar	R4L
folie	5-1
síla MDF	30 mm
zadní strana	Bílá

Pohled na stranu s fólií



RxJ

x = číslo profilu



Profily okrajů rampy



R1



R2



R3



R4

Rampy jsou zajímavým nábytkovým prvkem. Mohou báječně do-
tvořit celkový vzhled nové kuchyně, ale stále častěji se prosazují
třeba v předsíňových stěnách nebo jako odkládací a dělící prvky
kancelářského nábytku. Naše rampy mohou být opracovány čtyřmi
druhy obvodového frézování (jako u říms) v celkem osmi provede-
ních. Na základě individuální dohody můžeme nabídnout i další.



Tvar S1, fólie 615, MDF 30 mm



Tvar S10, fólie 615, MDF 30 mm



Tvar S40, fólie 570, MDF 30 mm



Tvar S2, fólie 551, MDF 30 mm



Tvar S4, fólie 570, MDF 30 mm



Tvar S3, fólie 230, MDF 30 mm



Tvar S4T, fólie 570, MDF 30 mm



Tvar S20, fólie 551, MDF 30 mm

Stůl je srdcem domácnosti. Obloukový, hranatý, kulatý ...na tvaru nezáleží. Díky kompaktnosti MDF desky jsou naše stolové desky mimořádně pevné a stabilní. A výběr dekorů je naprosto stejný jako u dvířek, takže lze stůl vyrobit tak, aby s kuchyní ladil či naopak osobitě kontrastoval.



Tvar S30, fólie 230, MDF 30 mm



DOPORUČENÉ KOMBINACE

dvířek a zásuvek

720	358 358	142 142 142 286	142 574	125 125 142 318	142 142 142 142
702	350 350	125 142 142 286	125 574	125 125 125 318	125 142 142 142 142
574	142 142 286	125 125 318	106 106 106 125 125	125 142 296	142 142 142 142
630	125 106 106 286	125 125 125 125 125	106 125 125 125 142		

Dvířka i čela zásuvek jsme schopni vyrábět v atypických výškách, proto je možné vyskládat spodní díly kuchyňské linky naprosto libovolně. Typizovaná výroba je ovšem rychlejší a levnější. Jako návod proto přinášíme ukázky sestav z typizovaných dvířek a zásuvek v obvyklých výškách 720, 702, 630 a 574 mm.



pro sklo nebo jiné výplně u rámu a mříží

obr. č.1

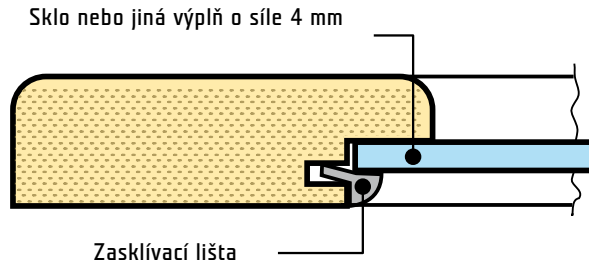

Způsob frézování polodrážky pro skla nebo jiné výplně u rámu a mříží je unifikován od 1.7.2010. Rozměr od okraje dvířek k vnějšímu okraji polodrážky je u všech tvarů sjednocen na 50 mm a hloubka polodrážky na 8,5 – 8,6 mm. Vzhledem k tomu to sjednocení je změněna šířka polodrážky podle tvaru frézování v rozmezí od 5 do 15 mm, u tvaru 36 a 36L to je 22 mm (viz obrázek č. 3). U profilu rámu a mříží je přidáno frézování drážky pro zasklívací lištu. Schéma jejího umístění a její funkce je patrné z obrázku č. 1. Důležitým předpokladem je dodržení rozměrů skla nebo výplně, které by měly být o cca 1 – 1,5 mm menší než rozměr otvoru a dodržení tloušťky skla nebo výplně 4 mm.

Frézování drážky pro zasklívací lištu je prováděno standardně s parametry podle obrázku č. 2.

V případě, že zákazník nebude chtít drážku pro zasklívací lištu vyfrézovat, bude nutné zdůraznit tento požadavek v objednávce a potom bude polodrážka frézována podle obrázku č. 3.

DŮLEŽITÉ UPOZORNĚNÍ

Sklo určené pro vkládání do rámu nesmí mít žádným způsobem upravované hrany! Zkosení či zaoblení hran ohrožuje funkčnost zasklívací lišty a tím i bezpečné užívání výrobku, neboť sklo pak může z rámu vypadnout.

obr. č.2

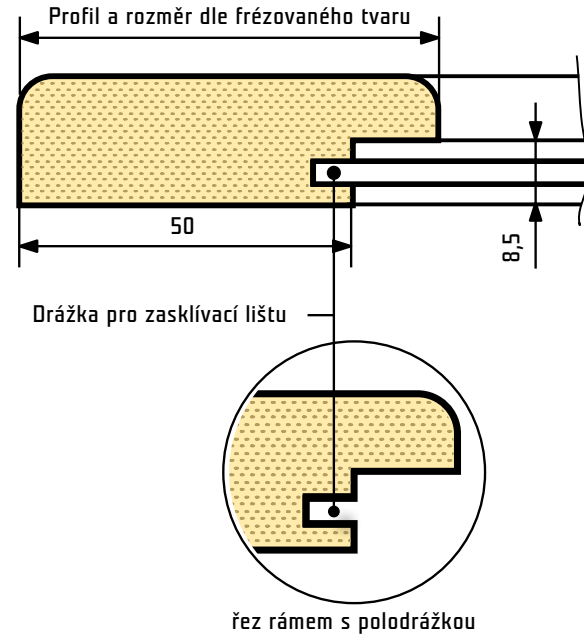

obr. č.3

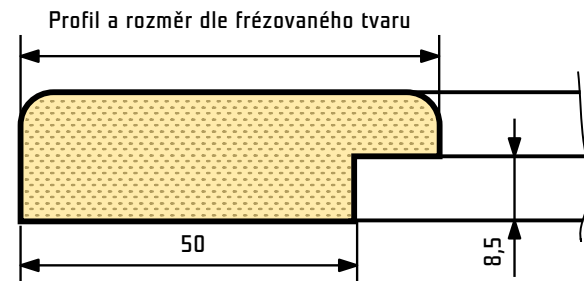



PRVKY PODPORY PRODEJE



Stojan na dvířka



Katalog výrobků 2012 | 2013



Přehledný katalog nábytkových dvířek 2012 | 2013



Vzorníky fólií 2012 | 2013



Vzorky dvířek



Katalog Overface 2012

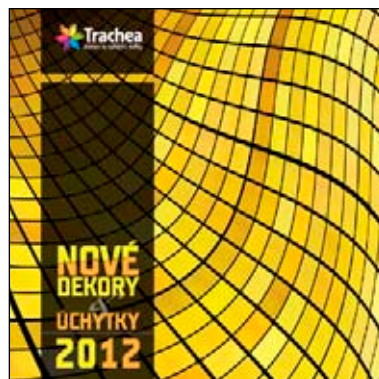

Nové dekory a úchytky 2012



Katalog úchytek



Potiskneme to!



Račte vstoupit!



Trachea dětem



Dekoratívni panely a dvířka



Trendy Exklusive 2011



Dodatečné povrchové úpravy Lesk a Patina



Aktuální informace o sortimentu, novinkách i dění ve firmě naleznete vždy na stránkách **www.trachea.cz**

Mimo jiné tam také v kapitole „*Servis*“ a sekci „*Technické dokumenty*“ najdete dokument nazvaný „**Technicko - organizační manuál**“. Ten obsahuje řadu praktických a užitečných informací, např. kompletní návody na údržbu, postup objednávání výrobků, reklamační řád atd.

Trachea.
Domov za každými dveřky.







Trachea

domov za každými dvířky

Trachea, s.r.o. | Tovární 1209 | 769 01 | Holešov
+420 573 502 111 | obchod@trachea.cz

www.trachea.cz